



## Sistemi di comunicazione Aastra

A150  
A300  
2025  
2045  
2065

### Office 70 / Office 70IP Istruzioni per l'uso



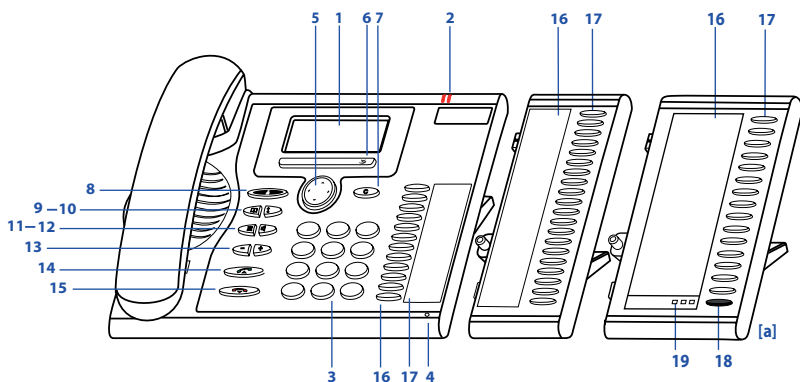

## ■ Elementi di comando

### 1 Display

- Nella parte superiore: display di stato con simboli.
- Nella parte centrale: display attuali relativi al traffico telefonico.
- Nella parte inferiore: display delle funzioni disponibili tramite i tasti Fox.

### 2 LED di Attenzione

- Il LED sinistro lampeggia: Chiamata.
- Il LED destro lampeggia: Voice Mail, Messaggio o Prenotazione automatica.



### 3 Blocco tasti

Inserire numeri o caratteri.



### 4 Microfono Viva-voce

### 5 Tasto di spostamento











- Verso l'alto: Aprire le *funzioni attive*
- Verso destra: Aprire il *menu*.
- Verso il basso: Aprire gli *impostazioni*.
- Tornare indietro o avanzare nel menu, spostarsi negli elenchi.



### 6 Tasto Fox

Eseguire tramite il tasto la funzione visualizzata. I tasti Fox possono essere configurati liberamente.



- |    |                                                                                                                                                                                                                                                                                                                                                                                                                                                                                                                                                                                                                                                                                                               |                                                                                    |
|----|---------------------------------------------------------------------------------------------------------------------------------------------------------------------------------------------------------------------------------------------------------------------------------------------------------------------------------------------------------------------------------------------------------------------------------------------------------------------------------------------------------------------------------------------------------------------------------------------------------------------------------------------------------------------------------------------------------------|------------------------------------------------------------------------------------|
| 7  | <p><b>Tasto di correzione</b><br/>         Cancellare l'ultimo carattere o tornare indietro nel menu.</p>                                                                                                                                                                                                                                                                                                                                                                                                                                                                                                                                                                                                     |   |
| 8  | <p><b>Tasto Assenza con LED</b><br/>         Preconfigurata come deviazione di chiamata. Può essere configurato anche come Tasto Funzione o come Tasto Numero</p>                                                                                                                                                                                                                                                                                                                                                                                                                                                                                                                                             |   |
| 9  | <p><b>Tasto Agenda</b><br/>         Aprire la rubrica.</p>                                                                                                                                                                                                                                                                                                                                                                                                                                                                                                                                                                                                                                                    |   |
| 10 | <p><b>Tasto Rilezione</b><br/>         Selezione degli ultimi numeri chiamati.</p>                                                                                                                                                                                                                                                                                                                                                                                                                                                                                                                                                                                                                            |   |
| 11 | <p><b>Tasto Microfono</b><br/>         Microfono di Viva-voce o microtelefono on/off.</p>                                                                                                                                                                                                                                                                                                                                                                                                                                                                                                                                                                                                                     |   |
| 12 | <p><b>Tasto Altoparlante</b><br/>         Viva-voce on/off.</p>                                                                                                                                                                                                                                                                                                                                                                                                                                                                                                                                                                                                                                               |   |
| 13 | <p><b>Tasti Regolazione</b><br/>         Regolazione del volume.</p>                                                                                                                                                                                                                                                                                                                                                                                                                                                                                                                                                                                                                                          |   |
| 14 | <p><b>Tasto Conversazione</b><br/>         Eseguire/rispondere alla chiamata.</p>                                                                                                                                                                                                                                                                                                                                                                                                                                                                                                                                                                                                                             |   |
| 15 | <p><b>Tasto Fine</b></p> <ul style="list-style-type: none"> <li>• Concludere la chiamata.</li> <li>• Terminare l'inserimento senza memorizzare oppure tornare in stato di riposo.</li> </ul>                                                                                                                                                                                                                                                                                                                                                                                                                                                                                                                  |   |
| 16 | <p><b>Tasti configurabili / Tasti linea con LED (compresa il modulo di tastiera di estensione Office KBM/DKBM [a])</b><br/>         Liberamente configurabile come Tasto Numero, Tasto Funzione o Tasto Team:</p> <ul style="list-style-type: none"> <li>• Tasto numero: 1. Numero di chiamata - premere una volta, 2. Numero di chiamata - premere due volte (soltanto Office KBM).</li> <li>• Tasto funzione: Funzione on/off</li> <li>• Tasto Team: chiamata o risposta ad una chiamata. Annuncio ad un collega del team (premere due volte).</li> </ul> <p>Se configurato come tasto di linea: Eseguire o ricevere una chiamata tramite la linea.<br/>         Configurazione tasti: Premere a lungo.</p> |  |
| 17 | <p><b>Cartellini (compreso il modulo di tastiera di estensione Office KBM)</b><br/>         Sul sito <a href="http://www.aastra.com/docfinder">http://www.aastra.com/docfinder</a> sono disponibili i cartellini per tasti configurabili in formato elettronico. In essi è possibile compilare i campi direttamente sul PC e stamparli successivamente.</p>                                                                                                                                                                                                                                                                                                                                                   |                                                                                    |

- 18** **Tasto di commutazione modulo di tastiera di estensione Office DKBM [a]**  
Consente di passare alternativamente fra 3 visualizzazioni. Premere una volta brevemente per visualizzare il livello successivo.
- 19** **LED di segnalazione modulo di tastiera di estensione Office DKBM[a]**  
Indica quale dei 3 livelli è attivato.



## ■ Simboli del Display

- |  |                                      |  |                                               |
|--|--------------------------------------|--|-----------------------------------------------|
|  | Informazioni dettagliate disponibili |  | Ulteriori tasti Fox disponibili (tasto Fox)   |
|  | Modo Ricerca                         |  | Funzione attivata                             |
|  | Voci presenti nella Lista chiamate   |  | Neue Textmeldungen                            |
|  | Microfono inattivo                   |  | Viva-voce attivo                              |
|  | Deviazione attivata                  |  | Deviazione condizionata di chiamata attivata  |
|  | Nuovo sistema Voice Mail             |  | Voice Mail ascoltata                          |
|  | Chiamata in parcheggio               |  | Ripristino chiamata in parcheggio (tasto Fox) |
|  | Modo cuffia attivo                   |  | Chiamata discreta attivata                    |

## ■ Simboli del Display Office DKBM

- |  |                  |  |                   |
|--|------------------|--|-------------------|
|  | Numero ufficio   |  | Numero abitazione |
|  | Numero cellulare |  | Tasto Team        |
|  | Tasto di linea   |  |                   |

## ■ Norme di sicurezza

La mancata osservanza di queste norme può causare pericoli e costituire una trasgressione delle leggi vigenti.



### Collegamenti

Inserire i connettori del cavo telefonico soltanto nelle apposite prese. Non eseguire nessuna modifica sui connettori.



### Manutenzione

Utilizzare esclusivamente accessori originali. L'installazione e le riparazioni devono essere sempre eseguite da un tecnico qualificato.

Pulire il telefono con un panno morbido, leggermente umido o antistatico. Non utilizzare detergenti o altre sostanze chimiche.



### Influssi ambientali

Utilizzare il telefono solo in ambienti con una temperatura compresa fra +5 °C e +40 °C. ca. Evitare i raggi diretti del sole e altre fonti di calore.

Proteggere il telefono dall'umidità, dalla polvere, dai vapori e dai liquidi corrosivi.

Non esporre il telefono a forti campi elettromagnetici (motori elettrici, elettrodomestici). La qualità della voce potrebbe esserne degradata. Evitare di posizionare il telefono nelle immediate vicinanze di computer, apparecchi radio, TV, video e altri apparecchi telefonici al fine di evitare disturbi.



### Smaltimento

Smaltire il telefono e l'imballaggio nel rispetto delle norme di tutela dell'ambiente oppure rispedirlo al proprio fornitore o al centro di assistenza.

## ■ Informazioni per l'utente

Il vostro apparecchio viene fornito con una guida rapida, con norme di sicurezza e a seconda dei casi, con ulteriori informazioni specifiche dell'apparecchio. Questa documentazione e le istruzioni per l'uso dettagliate possono essere scaricate dal sito [www.aastra.ch/docfinder](http://www.aastra.ch/docfinder). Ulteriori informazioni relative all'apparecchio sono contenute nel sito <http://www.aastra.com> o nella documentazione relativa sulla pagina home del rivenditore. Spetta a voi informarvi sull'ambito di funzionamento, sull'utilizzo e l'impiego adeguato.

- Verificare di avere a disposizione tutte le informazioni esistenti relative all'apparecchio, se corrispondono alla versione dell'apparecchio e se sono aggiornate.
- Leggere attentamente le informazioni per l'utente prima di mettere in funzione l'apparecchio.
- Conservare le informazioni per l'utente in un luogo facilmente accessibile e utilizzarle in caso di dubbi durante l'uso dell'apparecchio.
- Le relative informazioni per l'utente dovranno inoltre accompagnare l'apparecchio anche nel caso venisse ceduto a terzi.

## ■ Destinazione d'uso

Questo telefono è un apparato di sistema del sistema di comunicazione Ascotel® IntelliGate® ed è previsto per il funzionamento con questo sistema.

Ascotel® IntelliGate® è un sistema di comunicazione aperto, modulare e completo che comprende l'IP-PBX (indicato come sistema nelle informazioni per l'utente finale), svariate schede di espansione e moduli nonché una serie completa di terminali di sistema incluso terminali di sistema IP. Il sistema con tutte le sue parti è stato progettato per soddisfare completamente tutte le esigenze di telecomunicazione di aziende ed organizzazioni con una pratica soluzione. Le singole parti dell'intero sistema si adattano l'un l'altra e non devono essere utilizzate per altri scopi, né sostituite da parti di terzi (eccetto che si tratti del collegamento di altre reti autorizzate, applicazioni e unità terminali nelle interfacce previste per tale scopo).

Alcune funzioni non sono supportate da tutti i sistemi o da tutte le versioni software. I relativi paragrafi di testo sono identificati con una lettera fra parentesi quadre. Nel capitolo "[Dipendenze dal sistema e dal software](#)", pagina 83 sono chiaramente indicate le versioni del sistema che supportano le funzioni in questione.

## ■ Informazioni sul documento

- Numero di documento: eud-0832
- Numero di versione: 2.0
- Valido da sistemi: 17.6
- © 08.2007

<b>Selezione ed esecuzione delle chiamate</b> .....	<b>8</b>
Ricezione di una chiamata .....	9
Per telefonare .....	10
<b>Guida utente</b> .....	<b>13</b>
Display .....	14
Tasti .....	15
Inserimenti .....	16
Guida menu .....	18
Segnali .....	19
<b>Funzioni comfort per telefonare in modo efficiente</b> .....	<b>20</b>
Attivazione di conversazioni e risposta alle chiamate .....	21
Utilizzo di funzioni durante la conversazione .....	31
Gestione delle assenze sulla postazione operativa .....	35
Gestione all'interno del team .....	42
Funzioni per situazioni speciali .....	44
Tasti Linea .....	52
Impostazione delle funzioni tramite comando a distanza .....	55
<b>Impostazioni personalizzate del telefono</b> .....	<b>56</b>
Display .....	57
Impostazione delle caratteristiche di chiamata (Audio) .....	59
Impostazioni viva voce e cuffia .....	61
Impostazioni generali .....	63
Protezione .....	66
Gestione Agenda .....	67
Configurare il sistema Voice Mail .....	69
Configurazione dei tasti .....	70
Configurazione della funzione dei Tasti Linea .....	76
Formulazione di funzioni .....	78
Impostazioni locali (Office 70IP) .....	79
<b>Altre informazioni</b> .....	<b>80</b>
Guasto .....	81
Dichiarazione Software Open-Source (Office 70IP) .....	82
Dipendenze dal sistema e dal software .....	83
Responsabilità .....	83
<b>Installazione e messa in funzione</b> .....	<b>84</b>
Contenuto della fornitura .....	85
Opzioni .....	86
Posizionamento e montaggio del telefono .....	87
Collegamento di Office 70 .....	90
Collegamento di Office 70IP .....	91
Modulo di tastiera di estensione Office KBMDKBM (opzionale) .....	93
Inserire i cartellini nel modulo di tastiera di estensione Office KBM .....	95

---

# Selezione ed esecuzione delle chiamate

*Nei seguenti capitoli è descritto come è possibile telefonare in modo semplice, con le funzioni offerte dal vostro telefono durante la ricezione di una chiamata.*

---

<i>Ricezione di una chiamata</i> .....	9
<i>Per telefonare.</i> .....	10

---

## Ricezione di una chiamata

In questo capitolo illustreremo come rispondere ad una chiamata.

### ■ Per rispondere alla chiamata

Il telefono squilla e il LED di Attenzione lampeggia. Si desidera rispondere alla chiamata.



Sganciare il microtelefono.



#### **Viva-voce:**

Premere il tasto Gancio o Altoparlante.

#### **Note:**

- Se il numero del chiamante viene ricevuto, compare sul Display. Se il numero è memorizzato nel elenco privato o nel sistema, sul Display compare anche il nome corrispondente.
- Il capitolo "[Telefonate con la cuffia](#)", pagina 12 spiega come telefonare con la cuffia.
- Il capitolo "[Telefonate con il Viva-voce](#)", pagina 11 o il capitolo "[Viva voce automatico](#)", pagina 61 descrive come telefonare con il Viva voce o impostare il Viva voce automatico.

### ■ Si conclude la conversazione

Si desidera concludere la conversazione.

Al termine della conversazione viene visualizzata la durata della conversazione. Dopo una conversazione esterna da voi effettuata vengono visualizzati anche i costi di chiamata, a condizione che il gestore della rete supporti tale funzione.



Riagganciare il microtelefono.



#### **Per uscire dal Viva voce:**

Premere il tasto FINE o Altoparlante.

#### **Note:**

- Per chiudere un collegamento è necessario riagganciare il microtelefono.
- Il capitolo "[Telefonate con la cuffia](#)", pagina 12 spiega come telefonare con la cuffia.
- Il capitolo "[Telefonate con il Viva-voce](#)", pagina 11 o il capitolo "[Viva voce automatico](#)", pagina 61 descrive come telefonare con il Viva voce o impostare il Viva voce automatico.

## Per telefonare.

In questo capitolo illustreremo le possibilità offerte dal telefono per eseguire una chiamata.

### ■ Selezione con numero telefonico

Se si desidera chiamare un utente, digitando il suo numero telefonico.

Nella preparazione della selezione è possibile inserire un numero e correggerlo se necessario, senza che la connessione venga attivata. La connessione si attiva solo se, ad esempio, si solleva il microtelefono.



Inserire un numero nella preparazione della selezione.

#### Nota:

Per correggere i caratteri errati, utilizzare il Tasto Cancellazione.



Sganciare il microtelefono.

→ L'utente viene chiamato.

#### O:

Premere il Tasto Gancio o il Tasto Fox *Chiamare*.

→ L'utente viene chiamato.

### ■ Selezione con la ripetizione della selezione

Se si desidera richiamare ad un utente che è stato già chiamato.

Nella lista riselezione il telefono memorizza automaticamente i numeri telefonici degli utenti chiamati e i loro nomi, se disponibili. È quindi possibile richiamare l'utente recuperando il numero dalla lista ripetizione.



Premere il Tasto Ripetizione.

→ Viene visualizzato il primo numero telefonico della lista di ripetizione della selezione.



Per far scorrere gli ultimi numeri telefonici chiamati, premere più volte verso il basso il Tasto Riselezione o il Tasto Navigazione.



Sganciare il microtelefono.

→ Viene selezionato il numero visualizzato.

### ■ Telefonate con il coascolto

Se si desidera che altre persone presenti nella stanza ascoltino la conversazione.

Con la funzione coascolto viene attivato oltre al microtelefono anche l'altoparlante.

**Durante la conversazione:**

Premere il Tasto Altoparlante.

→ Il coascolto è attivato, viene visualizzato .

**Nota:**

È possibile telefonare comunque normalmente con il microtelefono.

**Per disattivare di nuovo il coascolto:**

Premere nuovamente il Tasto Altoparlante.

→ Il coascolto è disattivato.

**Nota:**

Per concludere una conversazione con coascolto premere il Tasto Altoparlante e agganciare il microtelefono. Se si abbassa solamente il microtelefono il telefono passa in modalità Viva-voce.

## ■ Telefonate con il Viva-voce

Se si desidera che altre persone partecipino alla conversazione oppure se durante la conversazione si desidera avere le mani libere.

Con la funzione Viva voce, attivare l'altoparlante e il microfono.

**Durante la conversazione:**

Premere il Tasto Altoparlante.

→ Il coascolto è attivato, viene visualizzato .



Riagganciare il microtelefono.

→ Il Viva voce è attivato, viene visualizzato .

**Note:**

- Non coprire il Microfono del Viva-voce.
- La qualità dell'audio migliora se si abbassa il volume del telefono.

**Per continuare la conversazione con il microtelefono:**

Sganciare il microtelefono.

→ L'altoparlante e il microfono del Viva-voce sono disattivati.

**Note:**

- Il capitolo "[Telefonate con la cuffia](#)", pagina 12 spiega come telefonare con la cuffia.
- Leggere il capitolo "[Viva voce automatico](#)", pagina 61 per sapere come impostare il Viva voce automatico.

## ■ Esclusione del Microfono

Mentre si telefona si desidera consultarsi brevemente con altre persone presenti nella stanza senza che l'interlocutore ascolti.

È possibile disattivare e attivare il Microfono durante la conversazione.



### Per disattivare il Microfono:

Premere il Tasto Microfono.

→ Il microfono è disattivato, viene visualizzato .



### Per attivare di nuovo il microfono:

Premere di nuovo il Tasto Microfono.

## ■ Telefonate con la cuffia

Si desidera telefonare con la cuffia.

Se nel modo auricolare si risponde ad una chiamata tramite il tasto Gancio/Conversazione oppure Altoparlante, essa viene ricevuta nell'auricolare. A scelta è possibile rispondere alla chiamata anche sollevando il microtelefono.



### Il telefono squilla e il LED di Attenzione lampeggia. Si desidera rispondere alla chiamata:

Premere il tasto Conversazione o Altoparlante.

→ La conversazione viene ricevuta tramite l'auricolare.

*Coascolto*



Premere il tasto Fox *Ascolto amplificato*.

→ L'altoparlante del telefono viene attivato.

*Viva-voce*



Premere il Tasto Fox *Viva-voce*.

→ Il microfono del telefono viene attivato, il microfono dell'auricolare viene disattivato.

*Auricolare*



Premere il tasto Fox *Cuffia*.

→ Ritorno al modo Auricolare.



### Per terminare la conversazione:

Premere il tasto FINE o Altoparlante.

### Note:

- Per come attivare la cuffia, leggere il capitolo "[Per attivare il modo auricolare](#)", pagina 62.
- Per chiamare un utente, selezionare il numero dell'utente chiamato, quindi premere il tasto Gancio o Altoparlante.
- Ulteriori informazioni sono contenute nel manuale d'uso della cuffia.

---

# Guida utente

*Nei seguenti capitoli è descritto come è possibile utilizzare il telefono in modo semplice e veloce.*

---

<i>Display</i> .....	14
<i>Tasti</i> .....	15
<i>Inserimenti</i> .....	16
<i>Guida menu</i> .....	18
<i>Segnali</i> .....	19

---

## Display

### ■ Simboli e testo sul display

In caso di nuovi eventi, ad es. una chiamata senza risposta, un nuovo messaggio e/o funzioni attivate (ad es. deviazione), sul display in stato di riposo compare un simbolo o un testo. Con l'ausilio del Tasto Fox corrispondente è possibile richiamare le informazioni.

&gt;&gt;

**Ulteriori tasti Fox disponibili:**

premere il Tasto Fox >>.

**Richiamare informazioni dettagliate:**

Premere il Tasto di Spostamento destro.

**Funzione attiva:**

la funzione attivata o l'impostazione selezionata viene visualizzata con un segno di spunta.

*Fine***Cancellazione testo sul display:**



premere il Tasto Fox *Termina*.

→ Il display ritorna in stato di riposo, la funzione rimane attiva.

## Tasti

### ■ Premere il tasto

È possibile premere un tasto in diversi modi. I modi variano a seconda del tipo di tasto e della modalità di funzionamento. Di seguito sono indicati alcuni esempi:

-  premere il Tasto Fox.
- <A lungo>  
 Tenere il Tasto Fox premuto per circa 2 secondi.

### ■ Utilizzo del Tasto Fox

Il Tasto Fox può avere diverse funzioni che compaiono sopra il tasto.

Sotto il Tasto Fox grande sono collocati diversi contatti, per cui il tasto deve essere premuto esattamente nella posizione sotto la funzione corrispondente.



Premere il Tasto Fox nella posizione in cui il display mostra la funzione desiderata.

### ■ Utilizzo modulo di tastiera di estensione Office DKBM

I tasti configurabili del modulo di tastiera di estensione Office DKBM [a] possono essere utilizzati come tutti i tasti configurabili. Sono presenti anche le seguenti caratteristiche:

- Quando si rimuove un Office DKBM o si modifica la sequenza dei moduli di tastiera di estensione collegati, la configurazione dei tasti rimane invariata.
- Il *contrasto del display DKBM* vale per tutti i moduli di tastiera di estensione collegati Office DKBM.
- L'*impostazione dell'illuminazione* per il display del Office DKBM viene eseguita dal telefono.



#### **Tasto di commutazione:**

Consente di passare alternativamente fra 3 visualizzazioni. Premere una volta brevemente per visualizzare il livello successivo.

#### **LED di segnalazione:**

Indica quale livello è attivato.

- Ad esempio, se ci si trova al livello 3 del modulo di tastiera di estensione Office DKBM e ha luogo un'azione sul livello 1, tale azione viene segnalata dal LED rosso lampeggiante in posizione 1.



## Inserimenti

### ■ Inserimento numeri

Con i tasti numerici è possibile inserire le cifre comprese tra 0 e 9.

### ■ Modo Testo

I tasti numerici consentono anche l'inserimento di lettere e caratteri speciali. Ai tasti numerici sono infatti assegnati diversi caratteri.

Per inserire i caratteri usando i tasti numerici è necessario attivare il Modo Testo. Ciò viene attivato automaticamente se il telefono attende l'inserimento di testo. Durante l'inserimento è possibile passare dalle cifre ai caratteri e viceversa.

*abc-->123*



**Per alternare tra inserimento di cifre e caratteri in Modo Testo:**

Premere il Tasto Fox *abc-->123* bzw. *123-->abc*.

### ■ Tasti numerici

Ai tasti numerici sono assegnati i seguenti caratteri. Quindi premere il tasto numerico corrispondente più volte di seguito finché appare il carattere desiderato.

1

-.?1!,:;' " & i

3  
DEF

DEF3É  
def3éèè

5  
JKL

JKL5  
jkl5

7  
PQRS

PQRS7  
pqrs7ß

9  
WXYZ

WXYZ9  
wxyz9

\*  
@

@\*/(<=>%£\$€¥ª&§

2  
ABC

ABC2ÄÆÅÇ  
abc2äæåàç

4  
GHI

GHI4  
ghi4i

6  
MNO

MNO6ÑÖØ  
mno6ñöøò

8  
TUV

TUV8Ü  
tuv8ùù

0  
+

+0

#  
□

<Spazio> #

## ■ Alternanza tra maiuscole e minuscole

È stato attivato il Modo Testo e si vogliono immettere caratteri minuscoli o maiuscoli.

Quando si inserisce la prima lettera, sono automaticamente attivati i caratteri maiuscoli. Successivamente i caratteri diventano automaticamente minuscoli. Con il Tasto Fox è possibile alterare manualmente tra i caratteri maiuscoli e minuscoli.



### Per alternare caratteri maiuscoli e minuscoli in Modo Testo:

Premere il tasto Fox *a>A* oppure *A>a*.

## ■ Correzione dell'inserimento

È stata inserita una cifra o un carattere errato. È possibile cancellare carattere per carattere o interrompere l'inserimento.



### Per cancellare l'ultimo carattere:

Premere il tasto Cancellazione.

### Nota:

Con i Tasti di Spostamento è possibile eseguire una ricerca mirata del carattere errato.



### Per terminare l'inserimento senza salvare:

Premere il tasto FINE.

## ■ Come muovere l'indicatore d'inserimento

Si desidera eseguire una ricerca per inserire/correggere un determinato carattere.

Con i Tasti di Spostamento è possibile muovere l'indicatore d'inserimento verso sinistra o verso destra.



Spostare il cursore con il Tasto di Spostamento orizzontale.

## Guida menu

### ■ Accesso al menu

Il telefono è a riposo:

*Menu*



premere il Tasto Fox *Menu*.  
→ Viene visualizzata la prima voce di menu.



Scorrere le voci di menu con il tasto di spostamento verticale.

*Selez.*



Premere il tasto Fox *Selez.*.  
→ Accesso al menu visualizzato.

### ■ Spostarsi con il tasto di spostamento

Con il tasto di spostamento è ancora più facile ed efficiente richiamare una voce di menu desiderata. È possibile scorrere le diverse voci di menu in senso verticale e orizzontale.



#### **Tasto di spostamento orizzontale:**

Sinistra: spostarsi indietro nel menu.

Destra: aprire il menu visualizzato, spostarsi avanti nel menu, richiamare informazioni dettagliate.



#### **Tasto di spostamento verticale:**

In basso: aprire gli *impostazioni*, spostarsi nell'elenco verso il basso.

In alto: Aprire *Funzioni attive*, spostarsi nell'elenco verso l'alto.

### ■ Annullamento delle operazioni compiute

È possibile interrompere le fasi della procedura come segue.



#### **Per terminare l'inserimento senza salvare:**

Premere il tasto FINE.



#### **Per ritornare al menu in stato di riposo:**

Premere il tasto FINE.

## ■ Altre possibilità di spostamento



**spostarsi indietro nel menu:**  
Premere il tasto Cancellazione.

## ■ Ripristinare le funzioni attive

Tutte le funzioni attive (ad es., deviazione, blocco) possono essere disattivate.

*Menu*



premere il Tasto Fox *Menu*.

*Funzioni attive*



Scorrere fino a *Funzioni attive* e premere il Tasto Fox *Selez.*  
→ Tutte le funzioni attivate vengono visualizzate.

*Cancella*



Funzione desiderata *Cancella*.  
→ La funzione è disattivata.

## Segnali

### ■ Significato dei LED di attenzione

A seconda della situazione, i LED di attenzione lampeggiano o si accendono.



**Il LED sinistro lampeggia:**  
→ Telefono squilla.



**Il LED destro lampeggia:**  
→ Nuova Voice Mail, messaggio o prenotazione automatica ricevuti.

---

# Funzioni comfort per telefonare in modo efficiente

*Nei seguenti capitoli sono descritte le funzioni comfort del telefono utili nelle più svariate situazioni della vita quotidiana.*

---

<i>Attivazione di conversazioni e risposta alle chiamate .....</i>	<i>21</i>
<i>Utilizzo di funzioni durante la conversazione.....</i>	<i>31</i>
<i>Gestione delle assenze sulla postazione operativa .....</i>	<i>35</i>
<i>Gestione all'interno del team .....</i>	<i>42</i>
<i>Funzioni per situazioni speciali .....</i>	<i>44</i>
<i>Tasti Linea .....</i>	<i>52</i>
<i>Impostazione delle funzioni tramite comando a distanza .....</i>	<i>55</i>

---

# Attivazione di conversazioni e risposta alle chiamate

Questo capitolo illustra le modalità di utilizzo delle funzioni che facilitano la realizzazione delle conversazioni.

### ■ Selezione nominativa - Selezione rapida:

Si desidera chiamare un utente utilizzando il rispettivo nome.

Con la selezione rapida è necessario premere i tasti numerici una sola volta per ciascuna lettera (anche se ad ogni tasto sono assegnate più lettere). Un algoritmo efficiente garantisce risultati di ricerca rapidi.

Cognomi e nomi devono essere separati da uno spazio (Tasto #), ad esempio "ro m" (7 6 # 6) per Rossi Mario. Consultare il gestore del sistema per sapere se è necessario inserire prima le iniziali del cognome o del nome.

Premessa fondamentale: Il nome con il relativo numero di chiamata è memorizzato in una rubrica del sistema o in una rubrica esterna collegata.

#### Nota:

Per poter cercare con la Selezione rapida in un'agenda esterna, è necessario premere il tasto \*- o 0 davanti al primo carattere.



Per le prime lettere del nome cercato, premere una volta il tasto numerico corrispondente.

→ Il display mostra per ogni lettera la corrispondente cifra, ad esempio un "6" per la lettera "n".



Premere il tasto Rubrica.

→ Il telefono avvia la ricerca selezionando i potenziali utenti.



Se necessario inserire altre lettere fino a visualizzare un utente o un elenco di utenti.



Scorrere l'elenco finché viene visualizzato l'utente cercato.



Sganciare il microtelefono.

→ Viene selezionato il numero visualizzato.

## ■ Selezione da rubrica

È possibile eseguire la ricerca direttamente in una delle rubriche collegate.

Cognome e nome devono essere separati da uno spazio, ad esempio "ro m" per Rossi Mario. Consultare il gestore del sistema per sapere se è necessario inserire prima le iniziali del cognome o del nome.



Premere il tasto Rubrica.

*Cercare una voce*



Scorrere fino a *Ricerca voce* e premere il Tasto Fox *Selez.*



Inserire le lettere iniziali del nome cercato (nome e cognome separati da uno spazio), finché compare l'utente o un elenco.

### Note:

- L'inserimento delle lettere è attivato automaticamente.
- Gli spazi s'inseriscono con il tasto #.



Scorrere l'elenco finché viene visualizzato l'utente cercato.



Sganciare il microtelefono.

→ Viene selezionato il numero visualizzato.

### Note:

- I caratteri maiuscoli / minuscoli non hanno alcuna influenza ai fini della ricerca.
- Se il telefono non individua nessun potenziale utente, sul display compare l'indicazione *Elenco vuoto*.
- Il capitolo "[Creazione di una nuova voce dell'Agenda](#)", pagina 67 spiega come inserire un nuovo contatto nell'agenda privata.

## ■ Selezione da rubriche esterne

Se si seleziona *Ricerca avanzata*, è possibile cercare direttamente nelle agende esterne collegate. Se nessuna rubrica esterna è collegata, questa funzione non è disponibile.

Cognomi, nomi e località devono essere separati da uno spazio, ad esempio "no s so" per Rossi Mario in Soleta. Consultare il gestore del sistema per sapere se è necessario inserire prima le iniziali del cognome o del nome.



Premere il tasto Rubrica.

*Ricerca avanzata*



Scorrere fino a *Ricerca avanzata* e premere il Tasto Fox *Selez.*



Inserire le lettere iniziali del nome cercato (nome e cognome separati da uno spazio).

### Note:

- L'inserimento delle lettere è attivato automaticamente.
- Gli spazi s'inseriscono con il tasto #.



Inserire se necessario le lettere iniziali della località (nome e località separati da uno spazio), finché compare l'utente o un elenco.



Scorrere l'elenco finché viene visualizzato l'utente cercato.



Sganciare il microtelefono.

→ Viene selezionato il numero visualizzato.

### Note:

- I caratteri maiuscoli / minuscoli non hanno alcuna influenza ai fini della ricerca.
- Durante la ricerca nelle rubriche esterne è necessario inserire sempre parti del nome e del cognome ed eventualmente della località.
- A seconda della dimensione e del numero di agende collegate, il tempo di risposta può aumentare notevolmente.

## ■ Selezione da lista chiamate senza risposta

Si desidera richiamare un utente che ha tentato di contattarci.

Il telefono memorizza automaticamente il numero di questo utente in una Lista chiamate e il display visualizza *Chiamate senza risposta*. È quindi possibile richiamare l'utente recuperando il numero da questa lista.

La lista chiamate senza risposta può contenere al massimo 10 chiamate.

*Mostra*



### **Richiamare un utente:**

premere il Tasto Fox *Mostra*.

→ Il display visualizza la lista delle ultime chiamate senza risposta.



Scorrere l'elenco finché viene visualizzato l'utente cercato.



Sganciare il microtelefono.

→ Viene selezionato il numero visualizzato. L'utente viene cancellato dalla lista chiamate non appena si attiva la connessione.

*Fine*



### **Per cancellare il display "Chiamate senza risposta":**

Premere il >Tasto Fox *Termina*.

→ Il display viene cancellato. La voce rimane memorizzata nella lista delle ultime chiamate senza risposta.

*Fine*



### **Per cancellare il display "Chiamate senza risposta":**

premere il Tasto Fox *Termina*.

→ Il display viene cancellato. La voce rimane memorizzata nella lista delle ultime chiamate senza risposta.

### **Nota:**

La lista delle chiamate non risposte è accessibile anche tramite il menu (*Menu > Elenchi chiamate > Senza risposta*).

## ■ Selezione da lista chiamate risposte

Si desidera chiamare un utente di cui è stata precedentemente acquisita una chiamata.

Il telefono memorizza automaticamente il numero dell'utente all'interno della lista chiamate. È quindi possibile richiamare l'utente recuperando il numero dalla lista chiamate.

La lista delle chiamate risposte può contenere al massimo 10 chiamate.

*Menu*



premere il Tasto Fox *Menu*.

*Liste chiamate*



Scorrere fino a *Elenchi chiamate* e premere il Tasto Fox *Selez.*

*Chiamate risposte*



Scorrere la lista chiamate fino a *Chiamate risposte* e premere il Tasto Fox *Ok*.  
→ Il display visualizza la lista delle ultime conversazioni effettuate.



Scorrere l'elenco finché viene visualizzato l'utente cercato.



Sganciare il microtelefono.  
→ Viene selezionato il numero visualizzato.

## ■ Selezione con la ripetizione della selezione

Se si desidera richiamare ad un utente che è stato già chiamato.

Nella lista rifelezione il telefono memorizza automaticamente i numeri telefonici degli utenti chiamati e i loro nomi, se disponibili. È quindi possibile richiamare l'utente recuperando il numero dalla lista ripetizione.

La lista rifelezione comprende max. 10 voci.



Premere il Tasto Ripetizione.

→ Viene visualizzato il primo numero telefonico della lista di ripetizione della selezione.



Per far scorrere gli ultimi numeri telefonici chiamati, premere più volte verso il basso il Tasto Rifelezione o il Tasto Navigazione.



Sganciare il microtelefono.

→ Viene selezionato il numero visualizzato.

## ■ Selezione con Tasto Fox preconfigurato

Si desidera chiamare un utente il cui numero è memorizzato su un Tasto Fox.

È possibile richiamare l'utente premendo la posizione corrispondente sul Tasto Fox.



Premere il Tasto Fox corrispondente.

→ Il numero memorizzato nella memoria del tasto compare sul display.



Sganciare il microtelefono.

→ Viene selezionato il numero.

### Nota:

Leggere il capitolo "[Configurazione dei tasti](#)", pagina 70 per informazioni su come configurare un tasto Fox.

## ■ Selezione con Tasto Configurabile

Si desidera chiamare un utente il cui numero è memorizzato su un Tasto Configurabile.

Per richiamare l'utente premere il corrispondente Tasto.

<1x Breve>



### Per attivare il numero della memoria 1 del tasto:

Premere una volta il tasto.

→ Viene visualizzata la prima funzione assegnata.

<Brevemente 2 volte>



### Per attivare la il numero della memoria 2 del tasto:

Premere due volte brevemente il tasto.

→ Viene visualizzata la seconda funzione assegnata.



Sganciare il microtelefono.

→ Viene selezionato il numero.

### Nota:

Per eseguire la configurazione dei tasti, leggere il capitolo "[Configurazione dei tasti](#)", pagina 70.

## ■ Richiesta di prenotazione automatica

Si desidera parlare ad un utente. L'utente è occupato o non risponde. Le richieste di prenotazione automatica sono attivabili sia su utenti interni che su utenti esterni. Non tutti i gestori di rete sono in grado di supportare tale funzione.

Se l'utente è occupato è possibile attivare la prenotazione automatica della chiamata. In questo caso il proprio telefono attiverà la propria suoneria non appena l'utente avrà concluso la conversazione in corso. Sollevando il microtelefono, l'utente viene chiamato automaticamente.

Se l'utente non risponde è possibile prenotare nuovamente la chiamata. Successivamente l'utente riceve sul display un messaggio della sua richiesta.

### Si chiama un utente e si sente il tono di occupato o il tono di controllo di chiamata.

Prenotazione automatica



#### Per attivare la prenotazione automatica:

Premere *Prenotazione automatica*.



Riagganciare il microtelefono.

→ Sul display compare *Chiamata attesa...*

Fine



#### Per ritornare allo stato di riposo:

premere il Tasto Fox *Termina*.

→ La prenotazione automatica rimane attiva.

Cancella



#### Per disattivare la richiamata:

Premere il Tasto Fox *Cancella*.

→ La prenotazione automatica è disattivata.

#### Nota:

È possibile aver attivato solo una richiamata oppure una richiamata dell'utente può essere richiesta. La prenotazione automatica verrà automaticamente cancellata dal sistema dopo circa mezz'ora.

## ■ Risposta alla prenotazione automatica

Un utente desidera essere richiamato. Tale situazione si riconosce dall'accensione del LED di attenzione in condizione di riposo. Sul display compare *Prenotazione da...*

Chiamare



#### Per accettare la prenotazione automatica:

premere il Tasto Fox *Chiamare*.

→ Viene selezionato il numero.

Cancella



#### Cancellare la prenotazione automatica[a]:

premere il Tasto Fox *Cancellare*.

→ La prenotazione automatica è cancellata.

#### Nota:

È possibile disattivare una richiamata richiesta tramite il *Menu > Funzioni attive > Tasto Fox Cancella*.

## ■ Avviso di chiamata in coda ad un utente interno

Si desidera parlare ad un utente interno. L'utente è occupato.

Inviando l'avviso di chiamata in coda l'utente riceverà un segnale acustico, mentre sul display verrà visualizzato il numero o il nome della persona che desidera parlargli. L'utente può acquisire o rifiutare la chiamata.

Premessa fondamentale: L'utente interno non deve bloccare la funzione Avviso di chiamata sul suo telefono (per la configurazione, vedere capitolo "[Non disturbare/Avviso di chiam./Inclusione/Annuncio/Deviazione](#)", pagina 66).

Chiedere al gestore di sistema se la funzione Avviso di chiamata è abilitata nel sistema.

*Avviso di ch. in coda*



**L'utente è occupato:**

Premere il Tasto Fox *Avviso di ch. in coda*.

→ Si sente il tono di invito a selezionare.

**Nota:**

Se l'utente rifiuta la chiamata in arrivo o se non è possibile inviare l'avviso di chiamata in coda, la connessione si interrompe (tono di occupato).

## ■ Risposta ad un avviso di chiamata in coda

Nel corso di una conversazione si sente il tono di avviso di chiamata in coda. Questo significa che si è desiderati urgentemente da un utente.

È possibile acquisire, inoltrare o rifiutare la chiamata.

*Rispondi*



**Per rispondere alla chiamata:**

Premere il Tasto Fox *Rispondere*.

→ 1. L'interlocutore viene messo in attesa. Si attiva la connessione con l'utente della chiamata in coda.

**Nota:**

Ulteriori informazioni per poter eseguire la richiamata alternata fra gli interlocutori o per attivare una conferenza sono contenute nei capitoli "[Richiamata alternata tra l'utente della richiamata e l'interlocutore](#)", pagina 32, "[Attivazione di una conferenza](#)", pagina 32.

<Numero di chiamata>



**Per trasferire una chiamata:**

Inserire il numero dell'utente e confermare con il Tasto Fox *Ok*.

→ L'utente della chiamata in coda viene trasferito.

**Nota:**

È possibile cercare il numero dell'utente cercato anche nell'agenda, nella lista riselezione o in una lista chiamate.

*Trasferimento*



premere il Tasto Fox *Trasferimento*.

## Rifiutare



### Per rifiutare la chiamata:

Premere il Tasto Fox *Rifiutare* o il tasto Fine

→ Si rimane connessi con il primo interlocutore. L'utente della chiamata in coda sente il tono di occupato.

## Termina



### Per terminare la conversazione in corso:

premere il Tasto Fox *Termina*.

→ 1. Si conclude la conversazione. Si attiva la connessione con l'utente della chiamata in coda.

## ■ Attivazione dell'annuncio

Si desidera comunicare direttamente con gli utenti interni attraverso il loro altoparlante (se presente) senza attendere una risposta (analogamente a quanto succede quando si utilizza un impianto interfonico).

Premessa fondamentale: L'utente interno non può bloccare il proprio telefono agli annunci (per la configurazione, vedere il capitolo "[Non disturbare/Avviso di chiam./Inclusione/Annuncio/Deviazione](#)", pagina 66).



Sganciare il microtelefono.

## Annuncio



Premere il Tasto Fox *Annuncio*.

<Destinazione>



Selezionare la destinazione (*Utente* oppure *Gruppo*) e confermare con il tasto Fox Foxtaste *Ok*.

<Numero di chiamata>



Inserire il numero e confermare con il Tasto Fox *Ok*.

→ L'utente viene avvisato dell'annuncio tramite un segnale acustico. Sul display compare l'indicazione *Annuncio per...* Ora è possibile parlare.

### Nota:

È possibile cercare il numero dell'utente cercato anche nell'agenda, nella lista rifelezione o in una lista chiamate.

### O:

- Premere il Tasto Fox *menu*.
- Scorrere fino a *Funzioni chiamate* e premere il Tasto Fox *Selez.*
- Premere *Annuncio*, selezionare la destinazione e confermare con il Tasto Fox *Ok*.
  - Il display visualizza il numero utente per il quale è stata eseguita l'ultima risposta per assente.
- Confermare con il Tasto Fox *Ok* o sollevare il microtelefono.
  - L'utente viene avvisato dell'annuncio tramite un segnale acustico. Sul display compare l'indicazione *Annuncio per...* Ora è possibile parlare.

## ■ Ricezione dell'annuncio

Dopo aver ricevuto un tono di avviso si viene contattati attraverso il proprio altoparlante.

Si può interrompere l'annuncio o farlo proseguire come conversazione telefonica.



### Per far proseguire l'annuncio come conversazione telefonica:

Sganciare il microtelefono.

→ Si parla con l'utente che ha avviato l'annuncio.

### Nota:

Se l'annuncio è stato avviato ad un gruppo, tutti gli altri destinatari vengono esclusi dall'annuncio.



### Per abbattere l'annuncio:

Premere il tasto FINE.

## ■ Chiamata privata con PIN

Si desidera eseguire una chiamata privata con il proprio telefono o con quello di un altro utente.

Facendo uso del proprio numero PIN è possibile utilizzare qualunque telefono per una chiamata verso l'esterno con le proprie impostazioni personali, anche quando tale telefono è bloccato nei confronti di chiamate verso l'esterno. La persona chiamata vede sul display il vostro numero di chiamata personale e non quello del telefono da cui si sta effettuando la chiamata. Di conseguenza gli addebiti sostenuti saranno a loro carico.

Il numero di chiamata selezionato non viene memorizzato nella Lista Ripetizione.



Immettere #46 seguito dal proprio numero utente interno.

Inserire il proprio PIN.

Inserire direttamente il numero di chiamata esterno, senza il numero di interfaccia di linea urbana.

→ L'apparecchio è sbloccato. L'utente esterno viene chiamato.



Sganciare il microtelefono.

### Nota:

La preimpostazione di fabbrica "0000" non è ammessa. Modificare dapprima il PIN come descritto sotto "Modifica PIN", pagina 64 oppure con il codice funzione \*47 (vedi User's Guide \*/# Procedures as of 17.1). Se si è dimenticato il proprio PIN, il gestore del sistema lo può reimpostare alle impostazioni di fabbrica.

## Utilizzo di funzioni durante la conversazione

Questo capitolo illustra le modalità di utilizzo delle funzioni fornite dal telefono durante una conversazione.

### ■ Richiamata durante la conversazione

Si desidera chiamare brevemente un altro utente senza però chiudere la conversazione attualmente in corso. Subito dopo si desidera proseguire la conversazione con il proprio interlocutore.

Con la funzione di *Richiamata* è possibile chiamare un altro utente nel corso di una conversazione, mettendo in attesa il primo interlocutore. Le richiamate sono attivabili sia su utenti interni che su utenti esterni.



*Richiamata*



*Termina*



#### Si sta effettuando una conversazione:

Digitare il numero utente su cui si desidera attivare la funzione di richiamata.

#### Nota:

È possibile cercare il numero dell'utente cercato anche nell'agenda, nella lista rielezione o in una lista chiamate.

Premere il Tasto Fox *Richiamata*.

→ Viene richiamato l'utente su cui è stata attivata la funzione di richiamata, il primo interlocutore è in attesa.

#### Per chiudere la richiamata:

premere il Tasto Fox *Termina*.

→ A questo punto si è nuovamente collegati con il primo interlocutore.

#### Nota:

Se, alla fine della richiamata si abbassa erroneamente il microtelefono, durante i successivi 10 secondi verrà emesso un tono continuo che segnala la presenza dell'interlocutore in attesa. Se si solleva il microtelefono mentre viene emesso il tono continuo, si è nuovamente connessi con il primo interlocutore.

## ■ Richiamata alternata tra l'utente della richiamata e l'interlocutore

Si sta parlando con un utente su cui è stata attivata la funzione di richiamata mettendo in attesa il primo interlocutore. Si desidera passare a piacere fra le due chiamate in corso.

Durante la richiamata è possibile utilizzare la funzione di richiamata alternata tra l'utente della richiamata e l'interlocutore in attesa. La richiamata alternata è attivabile sia su utenti interni che su utenti esterni. Tale funzione consente anche di alternare la conversazione tra un gruppo di utenti che partecipano ad una conferenza ed un utente su cui è stata attivata la funzione di richiamata.

*Rich. alternata*



### **Richiamata alternata:**

Premere il Tasto Fox *Rich. alternata*.

→ L'interlocutore cambia. L'altro interlocutore è in attesa.

*Termina*



### **Per chiudere la connessione in corso:**

premere il Tasto Fox *Termina*.

→ L'interlocutore viene disconnesso. Si è connessi con l'utente in attesa.

## ■ Attivazione di una conferenza

Si effettua una conversazione e contemporaneamente si tiene in attesa un interlocutore. Si desidera che l'utente in attesa partecipi alla conversazione in corso attivando così una conferenza.

La conferenza consente di aggiungere alla conversazione in corso un utente in attesa. Da una conferenza è possibile attivare una richiamata su un altro utente. È possibile inoltre alternare la richiamata tra i partecipanti alla conferenza e il partner della richiamata.

A seconda del sistema è possibile far partecipare ad una conferenza fino a 6 utenti. La conferenza si può attivare sia con utenti interni che con utenti esterni.

*Conferenza*



### **Per far partecipare alla conferenza un interlocutore in attesa:**

Premere il Tasto Fox *Conferenza*.

→ L'utente in attesa viene inserito nella conversazione.

### **Nota:**

In base alla configurazione del sistema, può essere emesso un tono di avviso.

### **Per concludere la conferenza:**

Riagganciare il microtelefono.

→ Gli altri partecipanti alla conferenza continuano a comunicare fra loro.



## ■ Trasferimento di chiamata

Si desidera trasferire la chiamata del proprio interlocutore ad un altro utente.

Con la funzione di *Richiamata* è possibile trasferire la chiamata del proprio interlocutore ad un altro utente. È possibile collegare tra loro utenti interni ed esterni.



Digitare il numero dell'altro utente.

→ Si attiva la chiamata all'altro utente.

### Nota:

È possibile cercare il numero dell'utente cercato anche nell'agenda, nella lista rielezione o in una lista chiamate.

### Richiamata



Premere il Tasto Fox *Richiamata*.

→ 1. L'interlocutore viene messo in attesa.

### Trasferita con annuncio:

attendere la risposta. Annunciare l'interlocutore.

### Collegare



Riagganciare il microtelefono o premere il Tasto Fox *Connetti*.

→ 1. A questo punto l'interlocutore e l'altro utente sono interconnessi.

### Nota:

Se l'altro utente non risponde, è possibile interrompere la richiamata e riprendere la prima conversazione con il tasto Fox *Termina*.

### Trasferita senza annuncio:

Attendere lo squillo, riagganciare.

→ L'altro utente verrà direttamente connesso al primo interlocutore.

### Nota:

Richiamata: Se l'altro utente non risponde, la chiamata ritorna automaticamente al proprio apparecchio.



## ■ Parcheggio di una conversazione

Si desidera mettere in attesa un interlocutore senza impegnare alcun canale fonico.

È possibile parcheggiare il proprio interlocutore a livello locale. La conversazione parcheggiata a livello locale può essere ripresa esclusivamente dall'apparecchio da cui è stata eseguita la funzione. Inoltre è possibile assegnare la funzione di parcheggio ad un Tasto configurabile liberamente (vedere il capitolo "Configurazione dei tasti", pagina 70).

### *Parcheggiare*



premere il Tasto Fox *Parcheggiare*.

→ A questo punto l'interlocutore è parcheggiato a livello locale. **[P]**



Riagganciare il microtelefono.

**[P]**



### **Per riprendere una conversazione parcheggiata:**

Premere il Tasto Fox **[P]**.

→ Connessione in viva voce.



### **Per conversare con il microtelefono:**

Sganciare il microtelefono.

### **Note:**

- Con il Tasto Fox *Fine*, il display ritorna in stato di riposo. Finché l'interlocutore non riaggancia, rimane parcheggiato. Tramite *Menu > Funzioni attive > Tasto Fox [P]* è possibile riprendere l'interlocutore parcheggiato.
- Il codice funzione per il parcheggio a livello centrale è contenuto nelle "User's Guide \*/# Procedures as of 17.1".

# Gestione delle assenze sulla postazione operativa

Questo capitolo illustra le modalità di utilizzo fornite dal telefono quando ci si voglia assentare dalla propria postazione operativa.

### ■ Gestione dell'assenza con il Tasto Assenza

Abbandonando il proprio posto di lavoro si imposta il telefono per la gestione dell'assenza.

Il telefono è dotato di un apposito tasto in grado di abilitare tale funzione. Il tasto è predisposto per l'attivazione della deviazione di chiamata. Premendo semplicemente il Tasto Assenza è perciò possibile attivare la deviazione di chiamata.



Digitare il numero dell'utente su cui deviare le chiamate.



Premere il Tasto Assenza.

→ La deviazione di chiamata è attivata, il led si accende.



**Per attivare il numero utente dell'ultima deviazione:**

Premere il Tasto Assenza.

→ La deviazione di chiamata è attivata, il led si accende.

#### **Nota:**

Il Tasto Assenza può essere configurato come qualsiasi altro Tasto Configurabile (vedi capitolo "Configurazione dei tasti", pagina 70).



**Ritornando al proprio posto di lavoro:**

premere il Tasto Assenza.

→ La deviazione di chiamata è disattivata. Il telefono passa allo stato di riposo.

## ■ Deviazione delle chiamate (deviazione chiamata)

Si desidera abbandonare il proprio posto di lavoro. Le chiamate in arrivo devono essere deviate su un'altra destinazione (telefono, Voice Mail, impianto cercapersone).

Con la deviazione di chiamata è possibile deviare le chiamate in arrivo su un'altra destinazione.

*Menu*



premere il Tasto Fox *Menu*.

*Deviare su*



Scorrere fino a *Deviazione* e premere il Tasto Fox *Selez.*

*Deviazione di chiamata*



Scorrere fino a *Deviazione chiamata* e confermare con il Tasto Fox *Ok*.

*Utente*



Scorrere fino a *Utente* e confermare con il Tasto Fox *Ok*.

<Numero di chiamata>



Inserire il numero dell'utente e confermare con il Tasto Fox *Ok*.

### Note:

- È possibile cercare il numero dell'utente cercato anche nell'agenda, nella lista rifelezione o in una lista chiamate.
- Se si vuole che la chiamata venga deviata solo quando si è già impegnati, selezionare *Deviazione su occupato*.
- Inoltre è possibile deviare le chiamate su *Voice Mail* (vedere il capitolo "[Deviazione su Voice Mail](#)", pagina 38), su *Informazione* (vedere il capitolo "[Deviazione su informazione](#)", pagina 39) o su *Cerca persone*.
- Con *Menu* > *Funzioni attive* > Tasto Fox *Cancella* è possibile disattivare di nuovo la deviazione di chiamata.
- È possibile attivare la deviazione di chiamata anche tramite comando a distanza, vedere il capitolo "[Impostazione delle funzioni tramite comando a distanza](#)", pagina 55.

## ■ Deviazione condizionata di chiamata

Si desidera che le chiamate in arrivo siano segnalate anche ad un'altra destinazione.

Lo squillo della chiamata verrà quindi emesso dal proprio telefono e dall'altro telefono a cui essa è destinata. La configurazione del sistema prevede la possibilità che lo squillo sul telefono di destinazione avvenga con un determinato ritardo. Chi solleva per primo il microtelefono attiva la conversazione. A seconda della configurazione del sistema, la deviazione condizionata di chiamata può attivarsi anche quando il proprio telefono è occupato.

*Menu*



premere il Tasto Fox *Menu*.

*Deviare su*



Scorrere fino a *Deviazione* e premere il Tasto Fox *Selez.*

*Deviazione condizio-  
nata di chiamata*



Scorrere fino a *Dev. ritardata* e confermare con il Tasto Fox *Ok*.

*Utente*



Scorrere fino a *Utente* e confermare con il Tasto Fox *Ok*.

<Numero di chiamata>



Inserire il numero della destinazione per la quale deviare le chiamate e confermare con il Tasto Fox *Ok*.

### Note:

- È possibile cercare il numero dell'utente cercato anche nell'agenda, nella lista rielezione o in una lista chiamate.
- Inoltre è possibile eseguire la deviazione condizionata di chiamata su *Voice Mail* (vedere il capitolo "[Deviazione su Voice Mail.](#)", pagina 38) o su un *cerca-persona*.
- Con *Menu* > *Funzioni attive* > Tasto Fox *Cancella* è possibile disattivare di nuovo la deviazione condizionata di chiamata.
- È possibile attivare la deviazione condizionata di chiamata anche tramite comando a distanza, vedere il capitolo "[Impostazione delle funzioni tramite comando a distanza](#)", pagina 55.

## ■ Deviazione su Voice Mail.

Non si è reperibili sul proprio apparecchio. Se si attiva Voice Mail, un utente può comunque lasciarvi un messaggio.

È possibile utilizzare il messaggio di saluto globale o privato (vedere il capitolo "[Configurare il sistema Voice Mail](#)", pagina 69).

Ulteriori informazioni relative a Voice Mail sono contenute nelle "istruzioni per l'uso dei sistemi Voice Mail Ascotel® IntelliGate®".

*Menu*



premere il Tasto Fox *Menu*.

*Deviare su*



Scorrere fino a *Deviazione* e premere il Tasto Fox *Selez.*

*Deviazione di chiamata*



Scorrere fino a *Deviazione chiamata* e confermare con il Tasto Fox *Ok*.

*Voice Mail*



Scorrere fino a *Voice Mail* e confermare con il Tasto Fox *Ok*.

→ La deviazione su Voice Mail è attivata.

### Note:

- È possibile definire se Voice Mail risponde direttamente (*Deviazione chiamata*) o con ritardo (*Dev. ritardata*) oppure solo se si è già impegnati al telefono (*Devia se occupato*).
- Con *Menu* > *Funzioni attive* > Tasto Fox *Cancella* è possibile disattivare di nuovo la deviazione.
- Un nuovo messaggio Voice Mail viene segnalato con un messaggio testuale sul display e con l'accensione del LED di attenzione in stato di riposo.

## ■ Deviazione su informazione

Non si è reperibili sul proprio apparecchio. Si vuole lasciare un'informazione agli eventuali chiamanti interni. L'utente avverte il tono di occupato e riceve un messaggio sul display.

Premessa fondamentale: l'utente interno chiamante possiede un telefono in grado di ricevere messaggi. Gli utenti che hanno un telefono che non può ricevere messaggi vengono deviati sul loro telefono o su una destinazione predefinita nel sistema.

È possibile utilizzare direttamente uno dei messaggi testuali memorizzati nel sistema, modificarlo o creare un nuovo messaggio.

*Menu*



premere il Tasto Fox *Menu*.

*Deviare su*



Scorrere fino a *Deviazione* e premere il Tasto Fox *Selez.*

*Deviazione di chiamata*



Scorrere fino a *Deviazione chiamata* e confermare con il Tasto Fox *Ok*.

*Informazione*



Scorrere fino a *Informazione* e confermare con il Tasto Fox *Ok*.

<Messaggio>



Selezionare uno dei messaggi testuali memorizzati nel sistema e premere il Tasto Fox *Selez.*

<Testo>



Adattare o ampliare il testo e confermare con Tasto Fox *Ok*.  
→ La deviazione su informazione è attivata.

### **Nota:**

Se si attiva un'altra deviazione di chiamata, l'informazione lasciata viene disattivata.

## ■ Blocco del telefono

Lasciando il proprio posto di lavoro si vuole impedire ad altri di modificare le impostazioni del proprio apparecchio, accedere ai dati personali o effettuare chiamate esterne.

È possibile bloccare l'apparecchio con un PIN composto da 2 a 10 cifre. È possibile modificare il pin tramite il menu (vedere il capitolo "[Modifica PIN](#)", pagina 64) oppure con il tasto funzione \*47 (vedere "User's Guide \*/# Procedures as of I7.1").

*Menu*



premere il Tasto Fox *Menu*.

*Impostazioni*



Scorrere fino a *Impostazioni* e premere il Tasto Fox *Selez.* .

*Generale*



Scorrere fino a *Generale* e premere il Tasto Fox *Selez.* .

*Bloccare*



Scorrere fino a *Bloccare* e premere il Tasto Fox *Editare* .  
→ Si richiede l'inserimento il vostro PIN.

<PIN>



Inserire il PIN e confermare con il Tasto Fox *Ok* .

<Valore>



Selezionare il tipo di blocco desiderato e confermare con il Tasto Fox *Ok* .  
→ Il telefono è bloccato, viene visualizzato .

### **Nota:**

È possibile bloccare solo la configurazione (*Configurazione bloccata*) oppure bloccare l'intero telefono (*Telefono bloccato*). Con *Telefono bloccato* si proteggono i dati privati e si abilitano solo le chiamate esterne effettuate in base alle impostazioni di sistema.

## ■ Sblocco del telefono

Si desidera sbloccare l'apparecchio.

Con il PIN è possibile sbloccare il telefono. Se avete dimenticato il PIN, il vostro gestore del sistema lo può reimpostare alle impostazioni di fabbrica.

*Menu*



premere il Tasto Fox *Menu*.

*Funzioni attive*



Scorrere fino a *Funzioni attive* e premere il Tasto Fox *Selez..*

<Blocco>



Selezionare il blocco desiderato e premere il Tasto Fox *Cancella*.  
→ Si richiede l'inserimento il vostro PIN.

<PIN>



Inserire il PIN e confermare con il Tasto Fox *Ok*.

*Libero*



Scorrere fino a *Libero* e confermare con Tasto Fox *Ok*.  
→ L'apparecchio è sbloccato.

## Gestione all'interno del team

*Questo capitolo illustra le modalità di utilizzo fornite dal telefono per gestire la comunicazione all'interno di un team.*

### ■ Utilizzo del Tasto Team

Si desidera essere costantemente reperibili come team insieme ai propri colleghi, potendo anche mettersi rapidamente in contatto l'uno con l'altro.

Premendo un solo tasto è possibile chiamare il collega di un team o effettuare la risposta al suo posto.

Se il collega effettua una chiamata, il tasto Team corrispondente si illumina; in questo modo si sa quando un collega è occupato. Il tasto Team lampeggia se il collega viene chiamato.

Ad esempio, se è attivato il livello 3 del modulo di tastiera di estensione Office DKBM e il tasto team sul livello 1 riceve una chiamata, essa viene segnalata dal LED rosso lampeggiante in posizione 1. Ulteriori informazioni relative al modulo di tastiera di estensione Office DKBM sono contenute nel capitolo "[Utilizzo modulo di tastiera di estensione Office DKBM](#)", pagina 15.

### ■ Effettuare una chiamata ad un collega del team

Si desidera chiamare il collega di un team il più rapidamente possibile.

Premessa fondamentale: un Tasto Configurabile è stato impostato come Tasto Team e vi è stato memorizzato il numero utente del collega (vedi capitolo "[Configurazione dei tasti](#)", pagina 70).



Premere il Tasto Team relativo al collega.

→ Il numero utente ed eventualmente il nome del collega vengono visualizzati sul display. Il collega riceve la chiamata.

## ■ Supplenza di un collega del team

Il collega di un team riceve una chiamata. Il tasto Team lampeggia. Poiché il collega è momentaneamente assente, si desidera rispondere alla chiamata in arrivo.

Con il Tasto Team si può rispondere alla chiamata del collega assente. Il suo numero sarà nuovamente libero non appena viene data risposta alla sua chiamata.



### Finché il tasto Team lampeggia:

Sganciare il microtelefono.

→ Si sente il tono di invito a selezionare.

Premere il Tasto Team.

→ Si è connessi con l'utente che ha chiamato il proprio collega.

### Nota:

A seconda di come è configurato un tasto Team, dopo aver sganciato il microtelefono si può essere immediatamente connessi con il chiamante del vostro collega.

## ■ Attivazione dell'annuncio su un collega di team

Si desidera comunicare qualcosa al collega di un team senza attendere una sua risposta.

Con il Tasto Team è possibile attivare l'annuncio sul collega di un team.

Premessa fondamentale: Il collega non deve aver bloccato la funzione di annuncio sul suo telefono (per la configurazione, vedere il capitolo "[Non disturbare/Avviso di chiam./Inclusione/Annuncio/Deviazione](#)", pagina 66).



<Brevemente 2 volte>



### Per attivare l'annuncio sul collega di un team con auricolare:

Sganciare il microtelefono.

→ Si sente il tono di invito a selezionare.

premere brevemente 2 volte il Tasto Team relativo al collega.

→ Viene emesso un tono di conferma. Sul display compare l'indicazione

*Annuncio per...* Ora è possibile parlare.

<Brevemente 2 volte>



### Per attivare in viva voce l'annuncio sul collega di un team:

premere brevemente 2 volte il Tasto Team relativo al collega.

→ Viene emesso un tono di conferma. Sul display compare l'indicazione

*Annuncio per...* Ora è possibile parlare.

### Nota:

A seconda di come è configurato un tasto Team, dopo aver sganciato il microtelefono si può essere immediatamente connessi con il chiamante del vostro collega.

## Funzioni per situazioni speciali

Questo capitolo illustra le modalità di utilizzo fornite dal telefono per gestire anche le situazioni che esulano dal normale uso quotidiano.

### ■ Trasferimento durante la fase di chiamata

Non si desidera rispondere a una chiamata e la si desidera inoltrare a un altro utente.

Con la funzione *Trasferimento* è possibile trasferire una chiamata durante la fase di chiamata ad un utente interno o esterno oppure al proprio sistema Voice Mail.

Il telefono squilla e il LED di Attenzione lampeggia. Si desidera inoltrare la chiamata.

#### *Trasferimento*



<Numero di chiamata>



premere il Tasto Fox *Trasferimento*.

Inserire il numero e confermare con il Tasto Fox *Ok*.

→ La chiamata viene trasferita all'utente desiderato.

#### **Note:**

- È possibile cercare il numero dell'utente cercato anche nell'agenda, nella lista rifelezione o in una lista chiamate.
- Se l'utente al quale si desidera trasferire la chiamata è occupato, la chiamata non può essere trasferita. Sul display compare l'indicazione *Occupato* e il telefono continua a squillare.

### ■ Rifiutare chiamata durante la fase di chiamata

Non desidera rispondere a una chiamata.

È possibile rifiutare una chiamata già durante la fase di chiamata.

#### *Rifiutare*



Premere il Tasto Fox *Rifiutare* o il tasto Fine

→ Il collegamento viene rifiutato e l'utente che ha chiamato avverte una tonalità di occupato.

## ■ Invio di messaggi di testo

Si desidera scrivere una comunicazione ad un utente interno.

È possibile inviare un messaggio di testo ad un utente interno. Il messaggio di testo compare sul display dell'utente.

Premessa fondamentale: l'utente interno possiede un telefono in grado di ricevere messaggi.

È possibile utilizzare direttamente uno dei messaggi testuali memorizzati nel sistema o modificarlo per creare un nuovo messaggio.

*Menu*



premere il Tasto Fox *Menu*.

*Messaggio testuale*



Scorrere fino a *Messaggio testuale* e premere il Tasto Fox *Selez.*

*Nuovo*



Scorrere fino a *Nuovo* e premere il Tasto Fox *Selez.*

<Messaggio>



Selezionare uno dei messaggi testuali memorizzati nel sistema e premere il Tasto Fox *Selez.*

<Testo>



Adattare o ampliare il testo e premere il Tasto Fox *Invia*.

<Destinazione>



Selezionare la destinazione e premere il Tasto Fox *Selez.*

<Numero di chiamata>



Per l'utente e il gruppo: Digitare il numero e premere il Tasto Fox *Invia*.  
→ Il messaggio viene inviato.

### **Nota:**

Se sul display compare l'indicazione *Non disponibile*, significa che non è stato possibile trasmettere il messaggio.

## ■ Lettura dei messaggi di testo

Il display mostra *Nuovo messaggio* e il simbolo della busta. Si accende il LED destro di attenzione.

*Mostra*



premere il Tasto Fox *Mostra*.  
→ Il display indica il mittente e la data/ora del messaggio di testo.

*Leggi*



**Leggi messaggio:**  
Selezionare il messaggio desiderato e premere il Tasto Fox *Leggere*.  
→ Per messaggi di più righe, scorrere con il tasto di spostamento.

*Cancella*



**Per cancellare un messaggio:**  
premere il Tasto Fox *Cancellare*.  
→ Il messaggio viene cancellato ed il messaggio successivo viene richiamato dalla memoria.

**O:**

- Premere il Tasto Fox *menu*.
- Scorrere fino a *Messaggio testuale* e premere il Tasto Fox *Selez.*
- Scorrere fino a *In arrivo* e premere il Tasto Fox *Selez.* Procedere come descritto sopra.

## ■ Acquisizione di una conversazione

Si sente una chiamata proveniente da un telefono vicino e si vuole eseguire la risposta per assente.

Con la funzione *R.x assente* è possibile rispondere dal proprio telefono alla chiamata inoltrata ad un altro telefono.

*Menu*



premere il Tasto Fox *Menu*.

*Funzioni chiamata*



Scorrere fino a *Funzioni chiamata* e premere il Tasto Fox *Selez.*.

*R.x assente*



Scorrere fino a *R.x assente* e confermare con Tasto Fox *Ok*.

*Utente*



Scorrere fino a *Utente* e confermare con il Tasto Fox *Ok*.  
→ Il display visualizza il numero utente per il quale è stata eseguita l'ultima risposta per assente.

<Numero di chiamata>



Digitare il numero utente dell'apparecchio di cui si desidera prelevare la chiamata e confermare con il Tasto Fox *Ok*.  
→ A questo punto si è connessi con il chiamante.

### ■ Attivazione/disattivazione della modalità di selezione DTMF

Si desidera utilizzare il proprio telefono per gestire altri sistemi o attivare servizi fra cui l'interrogazione a distanza della segreteria telefonica o il telebanking. A tal fine è necessario disporre della modalità di selezione DTMF (selezione a toni).

Nel Modo DTMF, premendo qualsiasi tasto si genera un segnale acustico. Se, ad esempio, durante una conversazione si digita un numero telefonico, l'interlocutore sente questi segnali acustici.

È possibile definire, se in linea di massima, se il Modo DTMF deve essere attivo o disattivo (vedi capitolo "[Configurazione della selezione multifrequenza \(DTMF\)](#)", pagina 63). Come impostazione di fabbrica è attivata la modalità di selezione DTMF.

Se il Modo DTMF è disattivo, è possibile attivarlo temporaneamente durante una conversazione e disattivarlo nuovamente.

*DTMF*



**Si sta conversando e il Modo DTMF è disattivato. Si desidera attivare temporaneamente il modo DTMF.**

premere il Tasto Fox *DTMF*.

→ Sul display compare l'indicazione *Introd. numero DTMF*. Ora è possibile inserire i caratteri DTMF.

*Cancella*



**Disattivare il modo DTMF:**

Premere il Tasto Fox *Cancella*.

**Nota:**

Dopo il riaggancio, il modo DTMF è disattivato automaticamente.

## ■ Effettuare una chiamata con un altro apparecchio

Si desidera effettuare una chiamata con le proprie impostazioni personali da un altro telefono, ad esempio di un collega di lavoro o in una sala riunioni.

È possibile sbloccare un altro telefono per una chiamata interna o esterna con le proprie impostazioni personali, anche se il telefono in questione è bloccato per le chiamate esterne.

È possibile sbloccare il telefono per una chiamata per affari oppure per una chiamata privata.

Dopo aver sbloccato il telefono tramite un codice funzione e il proprio PIN, è disponibile l'agenda privata.

La persona chiamata vede sul display il vostro numero di chiamata personale e non quello del telefono da cui si sta effettuando la chiamata.

Di conseguenza gli addebiti sostenuti saranno a loro carico.



Digitare #36.

Inserire il proprio numero interno.

Inserire il proprio PIN.

Inserire il numero di chiamata interno o il numero di chiamata esterno con numero di interfaccia di linea urbana.

Sganciare il microtelefono.

→ Viene selezionato il numero visualizzato.

### Nota:

Al riaggancio sono disponibili per un minuto, la selezione nominativa e la rubrica privata per effettuare un'ulteriore conversazione.

### O:

- #46 per una chiamata privata.
- Inserire il proprio numero interno.
- Inserire il proprio PIN.
- Inserire direttamente il numero di chiamata esterno, senza il numero di interfaccia di linea urbana.
- Sganciare il microtelefono.
  - Il telefono è abilitato, l'utente esterno viene chiamato.

### Nota:

La preimpostazione di fabbrica "0000" non è ammessa. Modificare prima il PIN (vedere il capitolo "Modifica PIN", pagina 64) o con il codice funzione \*47 (vedere User's Guide \*/# Procedures as of 17.1). Se si è dimenticato il proprio PIN, il gestore del sistema lo può reimpostare alle impostazioni di fabbrica.



## ■ Ricerca utente tramite l'impianto cercapersone

Non è possibile raggiungere un utente interno con il quale si desidera comunicare.

Se il sistema è dotato di un impianto cercapersone (ICP), è possibile cercare un utente interno tramite il suo cercapersone (Pager). L'utente interno desiderato può rispondere da qualsiasi apparecchio.

*Menu*



premere il Tasto Fox *Menu*.

*Funzioni chiamate*



Scorrere fino a *Funzioni chiamate* e premere il Tasto Fox *Selez.*

*Cercare*



Scorrere fino a *Cercare* e confermare con Tasto Fox *Ok*.

<Numero di chiamata>



Inserire il numero dell'utente interno cercato e confermare con Tasto Fox *Ok*.  
→ L'utente è chiamato tramite il cercapersone, che gli trasmette il numero utente di chi lo sta cercando.

## ■ Risposta alla chiamata del cercapersone

Il proprio cercapersone (Pager) suona e visualizza il numero dell'utente che desidera essere contattato.

È possibile rispondere alla chiamata da qualsiasi apparecchio interno.

*Menu*



premere il Tasto Fox *Menu*.

*Funzioni chiamate*



Scorrere fino a *Funzioni chiamate* e premere il Tasto Fox *Selez.*

*R.x assente*



Scorrere fino a *R.x assente* e confermare con Tasto Fox *Ok*.

*Cercapersone*



Scorrere fino a *Cerca persona* e confermare con Tasto Fox *Ok*.

<Numero di chiamata>



Inserire il numero interno specifico e confermare con Tasto Fox *Ok*.  
→ A questo punto si è connessi con l'utente che desidera essere contattato.

### **Nota:**

È possibile rispondere ad un cercapersone anche con il codice di funzione \*82.

## ■ Risposta alla suoneria centralizzata

Attraverso la suoneria centralizzata si sente il proprio pattern di suoneria personale o il segnale generale di chiamata. Le chiamate con la destinazione Suoneria centralizzata possono essere segnalate in modo visivo o acustico tramite un dispositivo supplementare. È possibile rispondere alla chiamata da qualsiasi unità terminale.

Chiedere al gestore di sistema se è configurata una suoneria centralizzata.

È possibile rispondere alla chiamata da qualsiasi apparecchio interno.

*Menu*



premere il Tasto Fox *Menu*.

*Funzioni chiamate*



Scorrere fino a *Funzioni chiamate* e premere il Tasto Fox *Selez.*

*R.x assente*



Scorrere fino a *R.x assente* e confermare con Tasto Fox *Ok*.

*Suoneria centralizzata*



Scorrere fino a *Suoneria central.* e confermare con il tasto Fox *Ok*.

<Numero di chiamata>



Inserire il numero interno specifico e confermare con Tasto Fox *Ok*.

→ A questo punto si è connessi con l'utente che desidera essere contattato.

### **Nota:**

È possibile rispondere ad una suoneria centralizzata anche con il codice di funzione \*83.

## ■ Attivazione/disattivazione della chiamata discreta

Si desidera non essere disturbati dallo squillo del proprio telefono. Tuttavia non si desidera spegnere il telefono.

In alternativa allo squillo normale il telefono offre la chiamata discreta. Se è stata attivata la chiamata discreta, il telefono squilla solo una volta.

La funzione deve essere attivata con un tasto Fox o un tasto funzione (vedere il capitolo "[Configurazione dei tasti](#)", pagina 70).



### **Nel stato di riposo:**

Premere il Tasto Funzione <*Chiamata discreta*>.

→ 🎵 viene visualizzato.

### ■ Soppressione della visualizzazione del numero utente presso la persona chiamata

Si desidera impedire che sul display del telefono di una persona chiamata nella rete pubblica appaia il proprio numero utente.

Sono disponibili due possibilità:

- Se non si desidera visualizzare il numero, impostare *CLIR permanente*.
- Quando si desidera sopprimere la visualizzazione del proprio numero utente solo per determinate chiamate, prima di selezionare il numero, scegliere la funzione *CLIR per chiamata*.

La funzione deve essere attivata con un tasto Fox o un tasto funzione (vedere il capitolo "Configurazione dei tasti", pagina 70).

È possibile eseguire la funzione anche con un codice funzione (vedere "User's Guide \*/# Procedures as of 17.1").



#### Prima della conversazione:

Premere il Tasto Funzione <CLIR>.

#### Note:

- Il CLIR funziona solo con chiamate esterne.
- Questa funzione dipende dal servizio del proprio gestore.

### ■ Identificazione delle chiamate maliziose

Si è minacciati o infastiditi da un utente indesiderato. Si desidera identificare l'utente.

Con la funzione Identifica (*MCID*:: Malicious Call Identification) il gestore della rete può registrare per ogni chiamata i seguenti dati: Numero, numero del chiamante nonché data e ora della chiamata.

L'identificazione (MCID) dev'essere abilitata dal proprio gestore di rete. Egli comunica la modalità di accesso ai dati registrati delle chiamate.

La funzione deve essere attivata con un tasto Fox o un tasto funzione (vedere il capitolo "Configurazione dei tasti", pagina 70).



#### Durante la conversazione:

premere il Tasto Funzione per l'identificazione della chiamata (*MCID*).



Dopo la conversazione non riagganciare e durante il tono di occupato premere il Tasto Funzione per l'identificazione (*MCID*).

## Tasti Linea

*Questo capitolo illustra le modalità di utilizzo fornite dal telefono qualora il gestore del sistema abbia assegnato uno o più Tasti Configurabili come Tasti Linea. La presenza dei Tasti Linea trasforma l'apparecchio in un selettore di linea.*

Una linea possiede un numero che consente di effettuare una chiamata esterne o interna. A tale linea possono essere collegati uno o, di regola, più apparecchi telefonici (ad es. tutti gli impiegati di un'agenzia viaggi che si occupano delle destinazioni europee). Il Tasto Linea visualizza tramite LED lo stato della linea corrispondente e consente di rispondere alle chiamate entranti su tale linea.

Ad esempio, se è attivato il livello 3 del modulo di tastiera di estensione Office DKBM e il tasto team sul livello 1 riceve una chiamata, essa viene segnalata dal LED rosso lampeggiante in posizione 1. Ulteriori informazioni relative al modulo di tastiera di estensione Office DKBM sono contenute nel capitolo "[Utilizzo modulo di tastiera di estensione Office DKBM](#)", pagina 15.

Se il telefono dispone di uno o più Tasti Linea, quello assegnato alla linea personale è sempre il primo dei tasti configurabili situato in alto (vale solo per sistemi di comunicazione precedenti la versione I7.5). Per sistemi di comunicazione a partire dalla versione I7.6 è possibile selezionare liberamente il tasto personale.

### ■ Risposta ad una chiamata sul Tasto Linea

Si riceve una chiamata su uno o più Tasti Linea. I tasti di linea lampeggiano velocemente. Si desidera rispondere alla chiamata su un Tasto Linea.

Premendo un Tasto Linea si decide a quale chiamata rispondere. Se si sgancia il microtelefono senza premere alcun Tasto Linea, si viene collegati alla chiamata della linea con il livello di priorità più elevato.



Sganciare il microtelefono.

→ Si è collegati alla linea con il livello di priorità più elevato.

**O:**

- Premere il Tasto Linea.
  - La linea viene selezionata.
- Sganciare il microtelefono.
  - Si viene collegati alla linea selezionata.

**Note:**

Quando si tiene premuto il tasto Linea finché resta illuminato per circa 2 secondi, viene visualizzata il numero del chiamante.

## ■ Esecuzione di chiamate tramite il Tasto Linea

Si desidera effettuare una chiamata tramite un Tasto Linea.

È possibile effettuare la chiamata usando uno qualsiasi dei Tasti Linea liberi. Ogni Tasto Linea dispone di un proprio numero di linea esterna, ciò significa che effettuando una chiamata si trasmette il numero associato al Tasto Linea utilizzato.

Gli addebiti vengono registrati separatamente per ogni Tasto Linea.



Inserire il numero dell'utente.



Premere un Tasto Linea disponibile.

→ Il Tasto Linea si accende. La linea è impegnata.



Sganciare il microtelefono.

→ L'utente viene chiamato.

### Nota:

In base alla configurazione di un tasto Linea, il chiamante viene chiamato direttamente con la funzione Viva voce.

## ■ Parcheggio di un interlocutore sul Tasto Linea

Si desidera parcheggiare la chiamata in corso con un interlocutore a cui si è connessi tramite un Tasto Linea.

È possibile parcheggiare il proprio interlocutore sul Tasto Linea attualmente in uso.

Parcheggiare



premere il Tasto Fox *Parcheggiare*.

→ Il Tasto Linea lampeggia lentamente.



### Per riprendere una conversazione parcheggiata:

premere il relativo Tasto Linea.

→ A questo punto si è nuovamente collegati con l'interlocutore parcheggiato.

## ■ Cambio di linea attiva

Nel corso di una conversazione si desidera rispondere alla chiamata in arrivo su un altro Tasto Linea o effettuare una nuova chiamata.

È possibile cambiare la linea premendo il tasto. La conversazione attiva viene parcheggiata automaticamente a livello locale.



### Per parcheggiare la chiamata e cambiare linea:

Premere il Tasto Linea.

→ La conversazione attiva viene parcheggiata. La conversazione della linea selezionata è attiva.



### Per riprendere una conversazione parcheggiata:

premere il relativo Tasto Linea.

→ La conversazione parcheggiata è di nuovo attiva.

### Nota:

È possibile acquisire una conversazione su una linea fra altri due utenti senza premere il Tasto Linea corrispondente.

## Impostazione delle funzioni tramite comando a distanza

*Questo capitolo spiega come poter modificare le impostazioni del telefono anche se non ci si trova direttamente al telefono.*

Si è lontani dalla propria postazione operativa e si desidera impostare da un altro telefono le funzioni del proprio apparecchio.

Molte funzioni del proprio telefono si possono attivare / disattivare da un altro apparecchio tramite il comando a distanza.

Il comando a distanza si attiva tramite un determinato codice funzione. I successivi comandi operativi ed i codici per l'attuazione delle funzioni volute dovranno quindi essere inseriti come di consueto.



### Per eseguire il comando a distanza da un telefono di terzi:

Digitare il codice di funzione #36.

Immettere il numero del proprio apparecchio.

Inserire il proprio PIN.



Per attivare e disattivare la funzione voluta immettere il codice funzione.



Sganciare il microtelefono.

→ Viene emesso un tono di conferma.



Riagganciare il microtelefono.

→ La funzione è attivata/disattivata.

### Nota:

La preimpostazione di fabbrica "0000" non è ammessa. Modificare dapprima il PIN come descritto sotto "[Modifica PIN](#)", pagina 64 oppure con il codice funzione \*47 (vedi User's Guide \*/# Procedures as of I7.1). Se si è dimenticato il proprio PIN, il gestore del sistema lo può reimpostare alle impostazioni di fabbrica.

---

# Impostazioni personalizzate del telefono

*Nei seguenti capitoli è descritto come adattare le impostazioni del telefono alle proprie esigenze personali.*

---

<i>Display</i> .....	57
<i>Impostazione delle caratteristiche di chiamata (Audio)</i> .....	59
<i>Impostazioni viva voce e cuffia</i> .....	61
<i>Impostazioni generali</i> .....	63
<i>Protezione</i> .....	66
<i>Gestione Agenda</i> .....	67
<i>Configurare il sistema Voice Mail</i> .....	69
<i>Configurazione dei tasti</i> .....	70
<i>Configurazione della funzione dei Tasti Linea</i> .....	76
<i>Formulazione di funzioni</i> .....	78
<i>Impostazioni locali (Office 70IP)</i> .....	79

---

## Display

Questo capitolo spiega come impostare le funzioni del display.

### ■ Impostazioni del display

Se il display è troppo chiaro o troppo scuro.

È possibile regolare il *contrasto del display*.

*Menu*



premere il Tasto Fox *Menu*.

*Impostazioni*



Scorrere fino a *Impostazioni* e premere il Tasto Fox *Selez.* .

*Display*



Scorrere fino a *Display* e premere il Tasto Fox *Selez.*

<Impostazione del  
display>



Scorrere fino all'impostazione del display desiderata e premere il tasto Fox *Editare*.

<Valore>



Selezionare l'impostazione desiderata e confermare con Tasto Fox *Ok* .  
→ L'impostazione è memorizzata.

## ■ Office DKBM Impostazioni del display

È possibile regolare il *contrasto del display DKBM*.

L'impostazione dell'illuminazione per il display di Office DKBM viene eseguita dal telefono.

*Menu*



premere il Tasto Fox *Menu*.

*Impostazioni*



Scorrere fino a *Impostazioni* e premere il Tasto Fox *Selez.* .

*Display*



Scorrere fino a *Display* e premere il Tasto Fox *Selez.*

<Impostazione del  
display>



Scorrere fino all'impostazione del display desiderata e premere il tasto Fox *Editare*.

<Valore>



Selezionare l'impostazione desiderata e confermare con Tasto Fox *Ok* .  
→ L'impostazione è memorizzata.

## Impostazione delle caratteristiche di chiamata (Audio)

*Questo capitolo spiega come impostare la Suoneria.*

### ■ Impostazione volume durante la chiamata

Si desidera modificare il volume del tono di suoneria.

È possibile regolare il volume del tono di suoneria mentre questo viene emesso.

- |+            Più basso: Premere il tasto –.
- |+            Più alto: Premere il tasto +.

### ■ Regolazione del volume durante la conversazione

Si desidera modificare il volume durante una conversazione.

Così facendo si imposta anche il volume del ricevitore e dell'altoparlante.

Il nuovo volume impostato viene mantenuto anche dopo la conversazione.

- |+            Più basso: Premere il tasto –.
- |+            Più alto: Premere il tasto +.

## ■ Impostazione delle caratteristiche di chiamata

Si desidera modificare il modo in cui il proprio telefono squilla.

È possibile regolare il *Volume suoneria*, la *Melodia* e il *Ritmo*.

### Nota:

Fare attenzione che il volume può diminuire se il terminale Office 70 non è stato collegato all'alimentazione.

*Menu*



premere il Tasto Fox *Menu*.

*Impostazioni*



Scorrere fino a *Impostazioni* e premere il Tasto Fox *Selez.*.

*Audio*



Scorrere fino a *Audio* e premere il Tasto Fox *Selez.*.

<Impostazione audio>



Scorrere fino alle impostazioni audio desiderate e premere il tasto Fox *Editare*.

<Valore>



Selezionare l'impostazione desiderata e confermare con Tasto Fox *Ok*.  
→ L'impostazione è memorizzata.

### Nota:

Il Tasto Fox *Test* consente di verificare l'impostazione.

## Impostazioni viva voce e cuffia

Questo capitolo spiega come poter effettuare chiamate anche con il vostro il telefono.

### ■ Viva voce automatico

Si desidera rispondere ad una chiamata senza sganciare il microtelefono o premere un tasto.

È possibile selezionare se il telefono attiva automaticamente il viva voce in caso di una chiamata interna o un annuncio.

*Menu*



premere il Tasto Fox *Menu*.

*Impostazioni*



Scorrere fino a *Impostazioni* e premere il Tasto Fox *Selez.* .

*Audio*



Scorrere fino a *Audio* e premere il Tasto Fox *Selez.*.

*Autom. Viva-voce*



Scorrere fino a *Risposta automatica* e premere il Tasto Fox *Editare*.

<Valore>



Selezionare il valore con il quale si vuole attivare la risposta automatica e premere il Tasto Fox *Ok*.

→ L'impostazione è memorizzata.

## ■ Per attivare il modo auricolare

L'auricolare è stato collegato e ora si desidera attivare il modo auricolare.

In parallelo al microtelefono è possibile collegare una cuffia. A tal fine è possibile attivare o disattivare il modo auricolare.

Se nel modo auricolare si risponde ad una chiamata tramite il tasto Gancio/Conversazione oppure Altoparlante, essa viene ricevuta nell'auricolare. A scelta è possibile rispondere alla chiamata anche sollevando il microtelefono.

Questo telefono supporta auricolari senza filo secondo lo standard DHSG, consentendo di eseguire e terminare una conversazione dall'auricolare. Verificate presso il vostro rivenditore qual è l'auricolare adatto a questo telefono.

### Nota:

Il capitolo "Telefonate con la cuffia", pagina 12 spiega come telefonare con la cuffia.

#### Menu



premere il Tasto Fox *Menu*.

#### Impostazioni



Scorrere fino a *Impostazioni* e premere il Tasto Fox *Selez.* .

#### Audio



Scorrere fino a *Audio* e premere il Tasto Fox *Selez.*.

#### Auricolare



Scorrere fino a *Cuffia* e premere il Tasto Fox *Editare*.

<Valore>



Attivare/disattivare il modo cuffia e confermare con Tasto Fox *Ok*.  
→ Il microfono è disattivato, viene visualizzato .

## Impostazioni generali

Questo capitolo spiega altre impostazioni che potete utilizzare sul telefono.

### ■ Selezione della lingua

Il testo del display non compare nella lingua desiderata.

È possibile selezionare un'altra lingua. L'opzione menu in cui è possibile selezionare la lingua è contrassegnata da "\*" prima della parola per lingua, ad esempio "\*Lingua" per l'italiano.

- Menu*  



premere il Tasto Fox *Menu*.
- <\*Language>  



Scorrere fino a *\*Lingua* e premere il Tasto Fox *Editare*.  
 → La lingua impostata viene visualizzata con .
- <Valore>  



Selezionare la lingua desiderata e confermare con Tasto Fox *Ok*.  
 → Il testo del display compare nella lingua scelta.

### ■ Configurazione della selezione multifrequenza (DTMF)

Si vuole attivare o disattivare la selezione multifrequenza (DTMF) nel proprio apparecchio.

- Menu*  

premere il Tasto Fox *Menu*.
- Impostazioni*  

Scorrere fino a *Impostazioni* e premere il Tasto Fox *Selez.* .
- Generale*  

Scorrere fino a *Generale* e premere il Tasto Fox *Selez.*.
- DTMF*  

Scorrere fino a *DTMF* e premere il Tasto Fox *Editare*.
- <Valore>  

Attivare o disattivare la selezione multifrequenza DTMF e confermare con il tasto Fox *Ok*.  
 → L'impostazione è memorizzata.

## ■ Modifica PIN

Si desidera modificare il PIN con il quale poter bloccare/sbloccare il telefono (vedere capitolo "Blocco del telefono", pagina 40 e "Sblocco del telefono", pagina 41).

Per default è impostata la combinazione "0000" per il nuovo PIN è possibile scegliere qualsiasi combinazione da 2 a 10 cifre.

Se avete dimenticato il PIN, il vostro gestore del sistema lo può reimpostare alle impostazioni di fabbrica.

### Menu



premere il Tasto Fox *Menu*.

### Impostazioni



Scorrere fino a *Impostazioni* e premere il Tasto Fox *Selez.* .

### Generale



Scorrere fino a *Generale* e premere il Tasto Fox *Selez.*.

### PIN



Scorrere fino a *PIN* e premere il Tasto Fox *Editare*.

→ Sul display compare *PIN attuale*.

<PIN>



Inserire il PIN vecchio e confermare con Tasto Fox *Ok*.

→ Sul display compare *Nuovo PIN*.

<PIN>



Inserire il nuovo PIN e confermare con Tasto Fox *Ok*.

→ Il display indica *Conferma*.

<PIN>



Inserire ancora una volta il nuovo PIN e confermare con Tasto Fox *Ok*.

→ Il nuovo PIN è memorizzato.

### Note:

- Il display visualizza un asterisco per ogni cifra inserita "\*" .
- È possibile modificare il PIN anche con il codice funzione \*47 (vedere "User's Guide \*/# Procedures as of I7.1").

## ■ Inserimento testo di segnalazione per lo stato di riposo

Si desidera modificare il testo che il telefono visualizza a riposo.

Oltre alla data e ora è possibile inserire un testo personalizzato che viene visualizzato dal telefono a riposo.

*Menu*



premere il Tasto Fox *Menu*.

*Impostazioni*



Scorrere fino a *Impostazioni* e premere il Tasto Fox *Selez.* .

*Generale*



Scorrere fino a *Generale* e premere il Tasto Fox *Selez.*.

*Testo standby*



Scorrere fino a *Testo a riposo* e premere il Tasto Fox *Editare*.

<Testo>



Inserire il testo e confermare con Tasto Fox *Ok* .  
→ Il testo è stato memorizzato.

### **Note:**

- La modalità testo per l'immissione dei caratteri si attiva automaticamente.
- Per correggere i caratteri errati, utilizzare il Tasto Cancellazione.

## ■ Identificazione del sistema di comunicazione

*Menu*



premere il Tasto Fox *Menu*.

*Impostazioni*



Scorrere fino a *Impostazioni* e premere il Tasto Fox *Selez.* .

*Generale*



Scorrere fino a *Generale* e premere il Tasto Fox *Selez.*.

*Proprio ID*



Scorrere fino a *Proprio ID* e premere il Tasto Fox *Selez.*  
→ Compaiono il nome, il numero e il sistema di comunicazione.

## Protezione

Questo capitolo spiega come proteggersi da determinati tipi di chiamata.

### ■ Non disturbare/Avviso di chiam./Inclusione/Annuncio/Deviazione

Si desidera attivare la protezione da determinati tipi di chiamata.

È possibile impostare queste funzioni in modo che non siano abilitate sul vostro telefono. Chiedere al gestore di sistema se queste funzioni sono abilitate nel sistema.

*Menu*



premere il Tasto Fox *Menu*.

*Impostazioni*



Scorrere fino a *Impostazioni* e premere il Tasto Fox *Selez.* .

*Protezione*



Scorrere fino a *Protezione* e premere il Tasto Fox *Selez.*

<Impostazione di protezione>



Scorrere fino all'impostazione di protezione desiderata e premere il tasto Fox *Editare*.

<Valore>



Selezionare l'impostazione desiderata e confermare con Tasto Fox *Ok* .  
→ L'impostazione è memorizzata.

#### **Nota:**

È possibile disattivare una protezione tramite *Menu* > *Funzioni attive* > Tasto Fox *Cancella*.

## Gestione Agenda

Questo capitolo spiega come inserire una voce nell'agenda e come modificare o cancellare una voce.

### ■ Creazione di una nuova voce dell'Agenda

Si desidera memorizzare numeri di telefono privati.

È possibile memorizzare numeri specifici nell'agenda privata.



Premere il tasto Agenda.

*Contatti privati*



Scorrere fino a *Contatti privati* e premere il Tasto Fox *Selez.*

*Nuovo*



Premere il Tasto Fox *Nuovo*.

*Nome*



Selezionare *Nome* e premere il Tasto Fox *Modifica*.

<Nome>



Inserire il nome dell'utente e confermare con Tasto Fox *Ok*.  
→ Il nome è memorizzato.

*Numero*



Selezionare *Numero* e premere il Tasto Fox *Editare*.

<Numero di chiamata>



Inserire il numero dell'utente e confermare con il Tasto Fox *Ok*.  
→ Il numero telefonico è stato memorizzato.

#### Note:

- La modalità testo per l'immissione dei caratteri si attiva automaticamente.
- Per correggere i caratteri errati, utilizzare il Tasto Cancellazione.

## ■ Modifica o cancellazione di una voce dell'agenda

Si desidera modificare un numero memorizzato nella propria agenda privata.

### Nota:

Non è possibile modificare le voci contenute in altre agende



Premere il tasto Agenda.

*Contatti privati*



Scorrere fino a *Contatti privati* e premere il Tasto Fox *Selez.*

<Voce>

### Per modificare una riga

Selezionare la voce desiderata e premere il Tasto Fox *Modificare*.

→ Sul display compare il nome attualmente in memoria.



<Nome>

Premere il Tasto Fox *Editare*, modificare il nome e confermare con Tasto Fox *Ok*.

→ Sul display compare il numero attualmente in memoria.



<Numero di chiamata>

Premere il Tasto Fox *Editare*, modificare il numero e confermare con Tasto Fox *Ok*.

→ I dati sono memorizzati.



<Voce>

### Per cancellare una voce:

Selezionare la voce desiderata e premere il Tasto Fox *Cancellare*.

→ La voce viene cancellata.



### Note:

- La modalità testo per l'immissione dei caratteri si attiva automaticamente.
- Per correggere i caratteri errati, utilizzare il Tasto Cancellazione.

## Configurare il sistema Voice Mail

Questo capitolo spiega come impostare la Voice Mail.

### ■ Messaggio di saluto personale

È possibile registrare fino a 3 messaggi di saluto diversi. Se non vi è alcun messaggio di saluto personale attivo o non è presente alcun messaggio, viene attivato automaticamente il messaggio di saluto globale, a condizione che sia stato registrato. Per altre informazioni rivolgersi al proprio gestore di sistema.

*Menu*



premere il Tasto Fox *Menu*.

*Voice Mail*



Scorrere fino a *Voice Mail* e premere il Tasto Fox *Selez.*.

<Messaggio di saluto>



#### Per registrare il messaggio di saluto:

Selezionare il messaggio di saluto desiderato e premere il Tasto Fox *Registrare*.  
→ Registrare ora il testo del messaggio saluto personale

#### Nota:

È possibile aumentare la qualità, registrando il testo attraverso il microtelefono.

<Messaggio di saluto>



#### Per ascoltare il messaggio di saluto:

Selezionare il messaggio di saluto desiderato e premere il Tasto Fox *Ascoltare*.  
→ È possibile controllare il testo di saluto personale e, se necessario, registrarlo di nuovo.

<Messaggio di saluto>



#### Selezionare il messaggio di saluto:

Selezionare il messaggio di saluto e confermare con Tasto Fox *Ok*.  
→ Il messaggio di cortesia registrato per ultimo è attivato automaticamente.

#### Note:

- Il capitolo "[Deviazione su Voice Mail.](#)", pagina 38 spiega come configurare una deviazione su Voice Mail
- Ulteriori informazioni relative a Voice Mail sono contenute nelle "istruzioni per l'uso dei sistemi Voice Mail Ascotel® IntelliGate®".

## Configurazione dei tasti

*In questi capitoli si spiega come memorizzare i numeri e le funzioni su un Tasto Fox o Configurabile.*

### ■ Tasti disponibili

È possibile memorizzare numeri o funzioni su 2 diversi tasti:

- Su un Tasto Configurabile - accessibile in ogni momento
- Direttamente sul Tasto Fox – richiamabile solo a riposo

È possibile assegnare ogni tasto ad un determinato tipo in modo da poter attivare un'azione premendo un tasto. È disponibile la scelta seguente:

- Tasto numero: Per memorizzare il numero telefonico
- Tasto funzione: Attivazione/disattivazione della funzione
- Tasto Team: Tasto Team - Gestione di un team
- Tasto di linea: Configurazione di un apparecchio in serie (i tasti Linea devono essere configurati dal gestore di sistema).

#### **Nota:**

Dettagli relativi al modulo di tastiera di estensione Office DKBM sono contenuti nel capitolo "[Utilizzo modulo di tastiera di estensione Office DKBM](#)", pagina 15 o "[Modulo di tastiera di estensione Office KBM/DKBM \(opzionale\)](#)", pagina 93.

## ■ Memorizzazione del numero sul tasto – Tasto Numero

Si desidera poter selezionare un numero telefonico che si usa spesso senza doverlo digitare nuovamente.

Su qualsiasi tasto Fox è possibile memorizzare un numero telefonico, mentre su qualsiasi tasto configurabile è possibile memorizzare due numeri telefonici con il nome. In questo modo quel tasto diventa Tasto Numero.



### Per memorizzare il numero telefonico e il Tasto Configurabile

premere a lungo il tasto.

→ Sul display compare il tipo di tasto da scegliere.

*Tasto numero*



Scorrere fino a *Tasto numero* e premere il Tasto Fox *Selez.*

→ Sul display compare il numero attualmente in memoria.

<Numero di chiamata>



Premere il Tasto Fox *Editare*, inserire o modificare il numero e confermare con Tasto Fox *Ok*. Se è stato collegato un modulo di tastiera di estensione Office DKBM, è possibile selezionare anche il tipo di numero (*numero ufficio*, *numero cellulare* o *numero privato*).

→ Sul display compare il nome attualmente in memoria.

<Nome>



Premere il Tasto Fox *Editare*, inserire o modificare il nome e confermare con Tasto Fox *Ok*.

→ Viene memorizzata la prima funzione assegnata.

<Numero di chiamata>



Premere il Tasto Fox *Editare*, inserire o modificare il numero e confermare con Tasto Fox *Ok*.

→ Sul display compare il nome attualmente in memoria.

<Nome>



Premere il Tasto Fox *Editare*, inserire o modificare il nome e confermare con Tasto Fox *Ok*.

→ Viene memorizzata la seconda funzione assegnata.

### Note:

- La modalità testo per l'immissione dei caratteri si attiva automaticamente.
- Per correggere i caratteri errati, utilizzare il Tasto Cancellazione.
- Su un tasto configurabile del modulo di tastiera di estensione Office DKBM è possibile memorizzare solo un numero telefonico.

*Menu*



### Per memorizzare il numero telefonico sul Tasto Fox

premere il Tasto Fox *Menu*.

*Impostazioni*



Scorrere fino a *Impostazioni* e premere il Tasto Fox *Selez.*

*Tasti*



Scorrere fino a *Tasti* e premere il Tasto Fox *Selez.*

*Tasto Fox*



Scorrere fino al *Tasto Fox* e premere *Selez.*



Selezionare il tasto Fox desiderato.  
→ Sul display compare il tipo di tasto da scegliere.

*Tasto numero*



Scorrere fino a *Tasto numero* e premere il Tasto Fox *Selez.* .  
→ Sul display compare il numero attualmente in memoria.

<Numero di chiamata>



Premere il Tasto Fox *Editare*, inserire o modificare il numero e confermare con Tasto Fox *Ok* .

→ Sul display compare il nome attualmente in memoria.

<Nome>



Premere il Tasto Fox *Editare*, inserire o modificare il nome e confermare con Tasto Fox *Ok* .

→ Viene memorizzata la prima funzione assegnata.

<Numero di chiamata>



Premere il Tasto Fox *Editare*, inserire o modificare il numero e confermare con Tasto Fox *Ok* .

→ Sul display compare il nome attualmente in memoria.

<Nome>



Premere il Tasto Fox *Editare*, inserire o modificare il nome e confermare con Tasto Fox *Ok* .

→ Viene memorizzata la seconda funzione assegnata.

### Note:

- La modalità testo per l'immissione dei caratteri si attiva automaticamente.
- Per correggere i caratteri errati, utilizzare il Tasto Cancellazione.

## ■ Memorizzazione della funzione sul tasto – Tasto Funzione

Si desidera richiamare con un tasto una funzione usata di frequente, ad esempio la deviazione condizionata di chiamata, senza doverla eseguire manualmente. Normalmente la funzione è assegnata in modo da:

- attivare la funzione con la prima pressione del tasto - il LED si accende,
- e disattivare di nuovo il comando con un'ulteriore pressione del tasto - il LED si spegne.

<A lungo>



### Per memorizzare la funzione sul Tasto Configurabile

premere a lungo il tasto.  
→ Sul display compare il tipo di tasto da scegliere.

*Tasto funzione*



Scorrere fino a *Tasto Funzione* e premere il Tasto Fox *Selez.* .  
→ La funzione attualmente impostata viene visualizzata con .

<Funzione>



Selezionare la funzione desiderata e premere il Tasto Fox *Selez.* .  
→ Ulteriore navigazione del menu dipende dalla funzione (vedi capitolo "[Funzioni comfort per telefonare in modo efficiente](#)", pagina 20). Appena eseguite tutte le impostazioni, la funzione viene memorizzata sul tasto.

### Nota:

Inoltre con le funzioni predefinite è possibile definire una funzione. Per ulteriori informazioni, leggere il capitolo "[Comandi funzione](#)", pagina 78.

## Menu



### Per memorizzare il numero telefonico sul Tasto Fox

premere il Tasto Fox *Menu*.

## Impostazioni



Scorrere fino a *Impostazioni* e premere il Tasto Fox *Selez.*

## Tasti



Scorrere fino a *Tasti* e premere il Tasto Fox *Selez.*

## Tasto funzione



Scorrere fino a *Tasto Funzione* e premere il Tasto Fox *Selez.*

→ La funzione attualmente impostata viene visualizzata con .

## <Funzione>



Selezionare la funzione desiderata e premere il Tasto Fox *Selez.*

→ Ulteriore navigazione del menu dipende dalla funzione (vedi capitolo "[Funzioni comfort per telefonare in modo efficiente](#)", pagina 20). Appena eseguite tutte le impostazioni, la funzione viene memorizzata sul tasto.

### Nota:

Inoltre con le funzioni predefinite è possibile definire una funzione. Per ulteriori informazioni, leggere il capitolo "[Comandi funzione](#)", pagina 78.

## ■ Memorizzazione del partner di un team su un tasto – Tasto Team

Si desidera organizzarsi con altri membri in un team, per essere, da un lato, costantemente raggiungibili e anche per garantire la supplenza reciproca. È possibile configurare un Tasto Configurabile come Tasto Team e assegnarlo ad un partner del team. Un tasto Team viene configurato per ogni membro del team e consente di:

- chiamarsi reciprocamente premendo semplicemente un tasto;
- accettare una chiamata in arrivo per un altro membro del team premendo semplicemente un tasto;
- scegliere se oltre al Tasto Team lampeggiante, viene emesso anche uno squillo quando un partner del team viene chiamato. Per lo squillo è possibile configurare un ritardo;
- tra accettazione diretta tramite Viva-voce automatico, sollevamento del microtelefono o selezione del Tasto Team.

Sono possibili le seguenti impostazioni audio: *Volume suoneria, Melodia, Ritmo, Rispondere*.

Leggere il capitolo "[Utilizzo del Tasto Team](#)", pagina 42 per informazioni su come utilizzare configurare un tasto Team.

### Note:

- È possibile attivare un Tasto Team solo su un tasto configurabile.
- Se si desidera assegnare un Tasto Team ad un tasto configurabile del modulo di tastiera di estensione Office DKBM [a], si consiglia di memorizzare il tasto sul livello 1.

<A lungo>



Premere a lungo il Tasto Configurabile.  
→ Sul display compare il tipo di tasto da scegliere.

*Tasto Team*



Scorrere fino a *Tasto Team* e premere il Tasto Fox *Selez.* .  
→ Il display visualizza il numero di chiamata attuale.

<Numero di chiamata>



Inserire o modificare il numero e confermare con tasto Fox *Ok*.  
→ Il display mostra le funzioni con le quali è possibile configurare il Tasto Team.

<Impostazione audio>



Scorrere fino alle impostazioni audio desiderate e premere il tasto Fox *Editare*.

<Valore>



Selezionare l'impostazione desiderata e confermare con Tasto Fox *Ok*.  
→ L'impostazione è memorizzata.

**Nota:**

- Opzioni di impostazione per chiamata: *Off* per nessuno squillo, *On* per squillo immediato e *Rit 10s*, *Rit 20s* e *Rit 30s* e confermare con Tasto Fox *Ok*.
- Il Tasto Fox *Test* consente di verificare l'impostazione.

*Rispondere*



**Per impostare il modo risposta:**

Scorrere fino a *Rispondere* e premere il Tasto Fox *Editare* .

<Valore>



Per modificare le impostazioni con cui si risponde ad una chiamata: *Tasto* per ricevere la chiamata premendo il tasto Linea, *Microtelefono* per rispondere sollevando il microtelefono e *Viva voce* per la ricezione automatica mediante Viva voce e confermare con Tasto Fox *Ok*.  
→ L'impostazione è memorizzata.

**Note:**

- Le impostazioni *Microtelefono* e *Viva voce* funzionano soltanto se è attivato il segnale di chiamata.
- Se è stata selezionata la risposta con *Microtelefono* o *Viva voce*, è necessario definire anche la *Priorità*, dove 1 corrisponde alla priorità più elevata e 8 alla più bassa:

*Priorità*



**Per impostare la priorità:**

Selezionare la priorità desiderata da 1 a 8 e confermare con Tasto Fox *Ok*.  
→ L'impostazione è memorizzata.

## ■ Cancellazione del tasto

Si desidera cancellare la funzione assegnata ad un Tasto Configurabile.

A tal fine è disponibile l'impostazione *Nessuna funzione*.

<A lungo>  

### Per cancellare il tasto configurabile:

Premere a lungo il Tasto Configurabile.  
→ Sul display compare il tipo di tasto.

<A lungo>  

### Per cancellare il Tasto Fox:

premere a lungo il Tasto Fox.  
→ Sul display compare il tipo di tasto.

*Nessuna funzione*



Scorrere fino a *Nessuna funzione* e confermare con Tasto Fox *Ok*.

→ La configurazione del tasto è cancellata.

## Configurazione della funzione dei Tasti Linea

Questo capitolo spiega come adattare le impostazioni dei Tasti Linea alle proprie esigenze personali.

Il vostro gestore di sistema decide se assegnare Tasti Linea al vostro telefono.

### ■ Impostazione della funzione di un Tasto Linea

Si desidera impostare la funzione di un Tasto Linea nel caso in cui si venga chiamati su tale tasto.

È possibile stabilire se, oltre al Tasto Linea lampeggiante verrà emesso anche uno squillo quando la chiamata arriva sul Tasto Linea. Per lo squillo è possibile configurare un ritardo.

Per rispondere a una chiamata si può scegliere tra accettazione diretta premendo il tasto Team, sollevamento del microtelefono o tramite Viva voce automatico.

La funzione di ricevimento di una chiamata esterna tramite Viva voce automatico non è disponibile.

Sono possibili le seguenti impostazioni audio: *Volume suoneria, Melodia, Ritmo, Rispondere*.

Leggere il capitolo "[Esecuzione di chiamate tramite il Tasto Linea](#)", pagina 53 per informazioni su come utilizzare un tasto Linea.

#### Note:

- È possibile attivare un Tasto Linea solo su un tasto configurabile.
- Se si desidera assegnare un Tasto Linea ad un tasto configurabile del modulo di tastiera di estensione Office DKBM, si consiglia di memorizzarlo sul livello 1.

<A lungo>



Premere a lungo il Tasto Linea.

→ Il display mostra il Tasto Linea e le funzioni con le quali è possibile configurare il Tasto Linea..

#### Nota:

Anche il Tasto personale viene considerato un tasto di linea

<Impostazione audio>



Scorrere fino alle impostazioni audio desiderate e premere il tasto Fox *Editare*.

<Valore>



Selezionare l'impostazione desiderata e confermare con Tasto Fox *Ok*.

→ L'impostazione è memorizzata.

#### Nota:

- Opzioni di impostazione per chiamata: *Off* per nessuno squillo, *On* per squillo immediato e *Rit 10s*, *Rit 20s* e *Rit 30s* e confermare con Tasto Fox *Ok*.
- Il Tasto Fox *Test* consente di verificare l'impostazione.

*Rispondere*



#### Per impostare il modo risposta:

Scorrere fino a *Rispondere* e premere il Tasto Fox *Editare*.

<Valore>



Modificare le impostazioni con le quali rispondere ad una chiamata: *Tasto* per ricevere la chiamata premendo il tasto Linea, *Microtelefono* per rispondere sollevando il microtelefono e *Viva voce* per la ricezione automatica mediante Viva voce e confermare con Tasto Fox *Ok*.

→ L'impostazione è memorizzata.

### Note:

- Le impostazioni *Microtelefono* e *Viva voce* funzionano soltanto se è attivato il segnale di chiamata.
- Se è stata selezionata la risposta con *Microtelefono* o *Viva voce*, è necessario definire anche la *Priorità*, dove 1 corrisponde alla priorità più elevata e 8 alla più bassa:

*Priorità*



### Per impostare la priorità:

Selezionare la priorità desiderata da 1 a 8 e confermare con Tasto Fox *Ok*.

→ L'impostazione è memorizzata.

## Formulazione di funzioni

Questo capitolo spiega come attivare o memorizzare su un tasto una funzione individuale, ad esempio la Deviazione di chiamata, utilizzando i comandi funzione.

### ■ Comandi funzione

I comandi funzione consentono di formulare una funzione per le proprie esigenze personali. Una funzione può essere costituita da uno o più comandi funzione e codici funzione nonché dal numero telefonico. È possibile eseguire direttamente una funzione o memorizzarla su un Tasto Funzione (selezionare la funzione *configurabile*).

**Tab. 1** Sono disponibili i seguenti comandi funzione:

"A"	Occupazione della linea con la massima priorità
"I"	Occupazione linea
"X"	Interruzione collegamento
"P"	1 secondo di pausa prima dell'azione successiva
"Lxx"	Occupazione della linea xx (Tasti Linea)
"N"	Utilizzo del numero telefonico inserito nella preparazione della selezione
."	Funzione tasti di comando (impianto a monte)
"Z"	Attivazione/disattivazione del modo DTMF (selezione multifrequenza)
"R"	Utilizzo dell'ultimo numero selezionato
"Y"	Chiusura del collegamento e rioccupazione della linea

**Tab. 2** Esempi di come formulare una funzione:

"IR"	Occupazione della linea ("I"), selezione dell'ultimo numero digitato ("R")
"I201"	Occupazione della linea ("I") e selezione del numero 201
"I*21201X"	Occupazione della linea ("I"), Attivazione della deviazione di chiamata ("*21") sul numero 201, Chiusura del collegamento ("X")
	<p><b>Note:</b></p> <ul style="list-style-type: none"> <li>• Per inserire i comandi funzione, deve essere attiva la modalità testo.</li> <li>• Le funzioni, non presenti nel menu, possono essere attivate tramite procedure */# (vedi "User's Guide */# Procedures as of 17.1").</li> <li>• Il codice funzione può essere immesso direttamente o salvato su un tasto.</li> <li>• Alcuni codici funzione possono essere eseguiti solo se la stessa funzione non è utilizzabile anche tramite il menu.</li> <li>• Alcuni codici funzione sono disponibili solo in modo limitato a seconda del sistema e della versione software.</li> <li>• Un elenco di tutti i codici funzione è contenuto nel sito <a href="http://www.aastra.com/docfinder">http://www.aastra.com/docfinder</a> ("User's Guide */# Procedures as of 17.1").</li> </ul>

## Impostazioni locali (Office 70IP)

Questo capitolo contiene una breve descrizione delle impostazioni relative a IP.

### ■ Impostazioni IP

In questo menu sono memorizzati i dati relativi a IP del vostro telefono. L'inserimento di questi dati è protetto da password e pertanto può essere eseguito solo dal gestore di sistema. Tuttavia, è possibile richiamare tali dati.

*Menu*



premere il Tasto Fox *Menu*.

*Impostazioni*



Scorrere fino a *Impostazioni* e premere il Tasto Fox *Selez.* .

*Generale*



Scorrere fino a *Generale* e premere il Tasto Fox *Selez.*.

*Impostazioni locali*



Scorrere fino a *Impostazioni locali* e premere il Tasto Fox *Selez.*  
→ Impostazioni richiamabili relative a IP.

---

# Altre informazioni

*I seguenti capitoli contengono informazioni utili relative al telefono.*

---

<i>Guasto</i> .....	81
<i>Dichiarazione Software Open-Source (Office 70IP)</i> .....	82
<i>Dipendenze dal sistema e dal software</i> .....	83
<i>Responsabilità</i> .....	83

---

## Guasto

Qui sono indicati alcuni suggerimenti, per poter utilizzare il telefono in caso di problemi.

### ■ Anomalie di funzionamento

#### L'interlocutore non vi sente oppure non sentite il vostro interlocutore

Assicurarsi che il cavo di collegamento del microtelefono sia collegato correttamente al microtelefono e al telefono (vedi capitolo "Installazione e messa in funzione", pagina 84).

#### A microtelefono sollevato, non si sente il tono di invito a selezionare, nessun messaggio sul display

Assicurarsi che il cavo di linea del telefono siano collegati correttamente al telefono e alla presa LAN (vedi capitolo "Installazione e messa in funzione", pagina 84).

#### Sul display compare "Not configured", con il ricevitore sollevato non si sente il tono di invito a selezionare

Al telefono non è stato assegnato nessun numero telefonico. Rivolgersi al proprio gestore di sistema.

#### Il display indica: "Trying to register"

Impossibile registrare il telefono. Rivolgersi al proprio gestore di sistema.

#### Il display funziona ma non è possibile eseguire chiamate

Probabilmente il telefono è bloccato. Sbloccare il telefono (vedere il capitolo "Sblocco del telefono", pagina 84).

#### È impossibile configurare i Tasti Configurabili

Probabilmente la configurazione è bloccata. Sbloccare il telefono (vedere il capitolo "Sblocco del telefono", pagina 84).

Probabilmente il tasto per una nuova configurazione nel sistema è bloccato. Rivolgersi al proprio gestore di sistema.

Probabilmente, la tastiera di estensione Office KBM/DKBM è alimentata con troppa poca corrente. Rivolgersi al proprio gestore di sistema.

#### Contrasto display insufficiente

Il contrasto del display è regolato in modo inadeguato. Modificare l'impostazione (vedere il capitolo "Impostazioni del display", pagina 84).

#### Qualità limitata dell'audio in Viva-voce

La qualità dell'audio può ridursi a causa del volume eccessivo. Ridurre il volume. Se la qualità dell'audio è instabile, rivolgersi al gestore di sistema.

#### Nota:

In caso di messaggi di avvertenza, guasti e per domande eventuali rivolgersi al proprio gestore di sistema.

# Dichiarazione Software Open-Source (Office 70IP)

## ■ Informazioni sul software Open-Source

Questo prodotto contiene il software Open-Source di terzi, che è soggetto alle disposizioni della licenza GNU GPL (GNU General Public License) e LGPL (GNU Library/Lesser General Public License).

Il testi delle licenze GPL e LGPL, nonché il codice sorgente delle parti di software indicate di seguito, sono disponibili all'indirizzo <http://www.aastra.com/docfinder> (tipo di documento "Public GNU source").

I testi delle licenze GPL LGPL sono memorizzati anche sull'unità terminale e possono essere esaminati tramite l'interfaccia web integrata (URL: <indirizzo IP del terminale del sistema>.

Leggere il testo nei dettagli per informarsi sui diritti relativi alle suddette licenze.

Questo prodotto contiene il seguente software soggetto alle disposizioni GPL:

- Linux kernel, disponibile all'indirizzo <http://www.kernel.org/>.
- Busybox, disponibile all'indirizzo <http://www.busybox.net/>.
- Questo prodotto contiene il seguente software soggetto alle disposizioni LGPL:
- ucLibc, disponibile all'indirizzo <http://www.uclibc.org/>

## Dipendenze dal sistema e dal software

*Si desidera eseguire una funzione descritta nel presente manuale ma il sistema non lo consente.*

Alcune funzioni non sono supportate da tutti i sistemi o da tutte le versioni software. I relativi paragrafi di testo sono identificati con un numero fra parentesi quadre [a]. Nella seguente composizione sono chiaramente indicate le versioni del sistema che supportano le funzioni in questione. Per maggiori informazioni rivolgersi al proprio gestore di sistema.

	<b>17.6</b>							
[a]	x							
[b]								
[c]								
[d]								

## Responsabilità

### ■ Esonero da responsabilità

Questo prodotto è stato predisposto applicando le norme di qualità ISO 9001.

Il prodotto e la documentazione fornita sono stati realizzati con la massima cura. Le funzioni del prodotto sono state verificate e autorizzate mediante numerosi test di conformità. Non è tuttavia possibile escludere completamente ogni tipo di guasto. La garanzia si limita alla sostituzione della parte difettosa.

Il costruttore non risponde di eventuali danni diretti o indiretti dovuti ad un errato utilizzo, ad un uso non regolamentare o a qualsiasi altro comportamento errato. I possibili pericoli sono riferiti nella sezione corrispondente nelle istruzioni per l'uso. Si esclude in ogni caso la responsabilità per mancato guadagno.

---

# Installazione e messa in funzione

*I seguenti capitoli descrivono le possibilità offerte dal telefono in fase di posizionamento.*

---

<i>Contenuto della fornitura.....</i>	<i>85</i>
<i>Opzioni .....</i>	<i>86</i>
<i>Posizionamento e montaggio del telefono .....</i>	<i>87</i>
<i>Collegamento di Office 70 .....</i>	<i>90</i>
<i>Collegamento di Office 70IP .....</i>	<i>91</i>
<i>Modulo di tastiera di estensione Office KBM/DKBM (opzionale) .....</i>	<i>93</i>
<i>Inserire i cartellini nel modulo di tastiera di estensione Office KBM.....</i>	<i>95</i>

---

## Contenuto della fornitura

Telefono e ricevitore



Cavo di collegamento ricevitore



Cavo di collegamento telefono Office 70

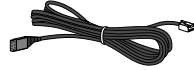

Base di supporto, utilizzabile anche come telaio di montaggio per l'installazione a parete

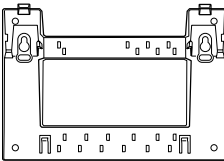

Guida rapida e norme di sicurezza

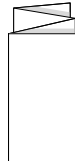

## Opzioni

Alimentatore (se l'alimentazione non viene eseguita tramite la rete LAN, soltanto Office 70IP)

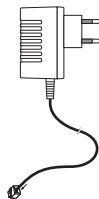

Modulo di tastiera di estensione Office KBM con cartellini (base di supporto/cavo di collegamento inclusi)

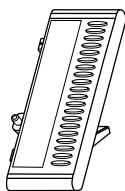

Modulo di tastiera di estensione Office DKBM [a] con display (base di supporto/cavo di collegamento inclusi)

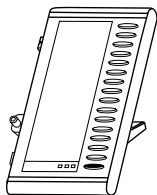

## Posizionamento e montaggio del telefono

Con l'ausilio della base di supporto in dotazione, è possibile posizionare il telefono come apparecchio da tavolo oppure installarlo a parete.

### ■ Posizionamento come apparecchio da tavolo

È possibile collocare il telefono in un angolo di 40° oppure di 25°: La base di supporto viene inserita sul retro del telefono in diverse posizioni.

- Inserire e spingere la base di supporto come indicato nel disegno di montaggio.
- Collegare il microtelefono: Inserire la parte più corta del cavo di collegamento del microtelefono nella presa corrispondente. Inserire il connettore libero del cavo nella piccola presa del microtelefono sul fondo del telefono. Far passare il cavo attraverso una delle guide sulla base di supporto per evitare trazioni.
- Collegamento del telefono in base a quanto è descritto nel capitolo "[Collegamento di Office 70](#)", pagina 90 o "[Collegamento di Office 70IP](#)", pagina 91.

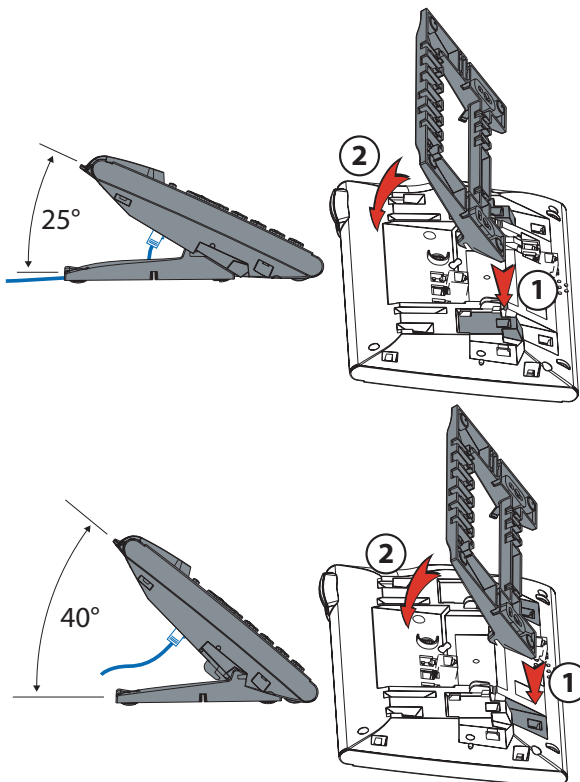

## ■ Montaggio a parete

È possibile installare il telefono alla parete. A tale scopo la base di supporto, che funge da staffa di montaggio, viene fissata alla parete tramite viti e il telefono viene incastrato nella base di supporto.

### Note:

- Poiché fra le prese di collegamento sul retro del telefono e la parete di montaggio vi è poco spazio disponibile, per il cavo di collegamento LAN occorre utilizzare un cavo flat con connettore corto. Rivolgersi al rivenditore locale per sapere dove trovare un cavo flat adeguato (soltanto Office 70IP).
  - Se il telefono viene montato a parete, è possibile collegare solo un modulo di tastiera di estensione Office KBM o 1 Office DKBM (opzionale).
- Utilizzare le viti per il fissaggio della base di supporto e montare quest'ultima (Figura A).
  - Collegare il cavo del microtelefono e il cavo di collegamento al telefono (Figura B). Per l'assegnazione dei collegamenti, seguire le indicazioni del capitolo "Collegamento di Office 70IP", pagina 91 o "Collegamento di Office 70", pagina 90.
  - Inserire il telefono in posizione orizzontale nella base di supporto (Figura C-1) e spingere verso il basso (Figura C-2).
  - Spingere all'esterno le tacche di fermo del microtelefono (Figura da D-1 a D-3).
  - Agganciare il microtelefono.

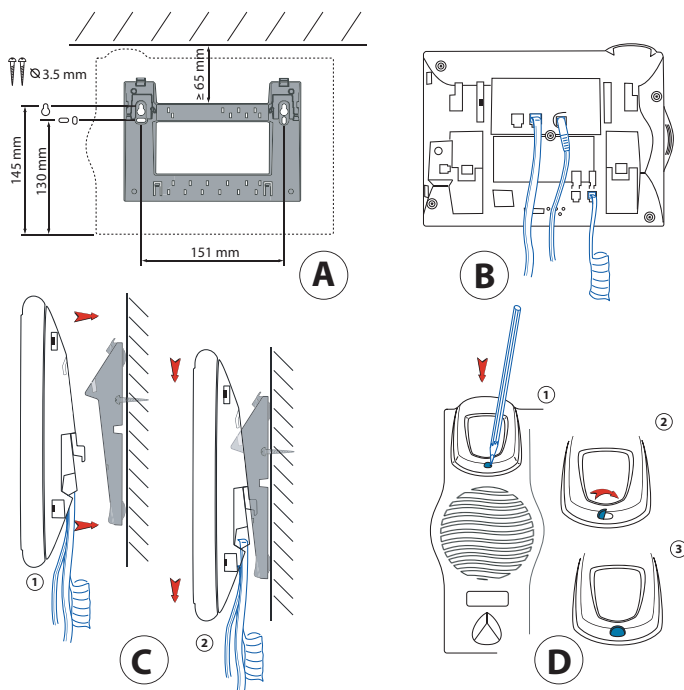

## ■ Smontaggio

Apparecchio da tavolo:

- Allentare e rimuovere il cavo di collegamento.
- Estrarre con cautela la base di supporto in senso opposto.

Apparecchio da tavolo:

- Spingere con cautela il telefono verso l'alto dalla base di supporto.
- Allentare e rimuovere il cavo di collegamento.

## Collegamento di Office 70

### ■ Collegamenti



Collegamento telefonico



Collegamento microtelefono



Collegamento cuffia



Collegare il modulo di tastiera di estensione Office KBM/DKBM o l'alimentazione

### ■ Collegamento del telefono al sistema





- Inserire il connettore del cavo di linea sulla base del telefono, nella presa con il simbolo del telefono.
- Solo montaggio su tavolo: Far passare il cavo attraverso una delle guide sulla base di supporto per evitare trazioni.
- Inserire l'altra estremità del cavo nella presa telefonica.
- Impostare l'interruttore di selezione del canale sul fondo del telefono. Rivolgersi al proprio gestore di sistema per maggiori informazioni.

### ■ Registrazione del telefono

Per poter registrare il portatile nel sistema, è necessario che l'amministratore abbia predisposto il sistema.

## Collegamento di Office 70IP

### ■ Collegamenti

LAN	Collegare alla rete IP
PC 	Collegare un PC (se necessario)
	Collegamento microtelefono
	Collegamento cuffia
	Collegamento alimentazione
OUT 	Collegare il modulo di tastiera di estensione Office KBMDKBM

**Nota:**

L'indirizzamento IP e la messa in funzione del telefono vengono eseguiti dal gestore del sistema. Gli indirizzi IP nonché ulteriori informazioni relative all'apparecchio sono disponibili tramite la modalità impostazione.

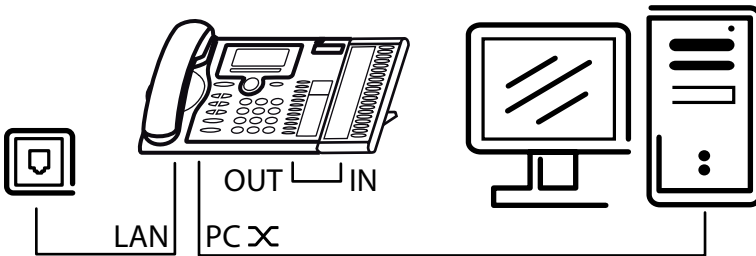

### ■ Collegamento del telefono alla LAN

Questo telefono comunica attraverso lo stesso collegamento del PC (rete IP / LAN). Pertanto non occorre un collegamento telefonico speciale. Rivolgersi al gestore del sistema in caso di dubbi durante il collegamento del telefono.

- Collegare il cavo di collegamento LAN (non fornito in dotazione) ad una presa LAN.
- Inserire il connettore libero del cavo nella presa LAN sul fondo del telefono.
- Solo montaggio su tavolo: Far passare il cavo attraverso una delle guide sulla base di supporto per evitare trazioni.

## ■ Collegamento del PC alla LAN

Se necessario, è possibile collegare al telefono il PC o un altro apparecchio LAN, ad esempio una stampante.

- Collegare il cavo di collegamento LAN (non fornito in dotazione) al collegamento di rete del PC.
- Inserire il connettore libero del cavo nella presa PC sul fondo del telefono.
- Solo montaggio su tavolo: Far passare il cavo attraverso una delle guide sulla base di supporto per evitare trazioni.

## ■ Collegamento dell'alimentazione di corrente

Se la LAN supporta il Power-Over-Ethernet (PoE), il telefono viene alimentato dal cavo di collegamento LAN e non è necessario l'alimentatore.

Se la LAN non supporta PoE o è stato attivato uno switch fra LAN e telefono che non supporta il PoE, è necessario l'alimentatore opzionale disponibile in commercio per alimentare il telefono.

### **Nota:**

Utilizzare solo l'alimentatore originale opzionale disponibile in commercio.

- Inserire il connettore circolare del cavo di corrente sul fondo del telefono nell'apposita presa.
- Solo montaggio su tavolo: Far passare il cavo attraverso una delle guide sulla base di supporto per evitare trazioni.
- Collegare l'alimentazione alla rete.



## ■ Registrazione del telefono

Per poter utilizzare il telefono con il sistema, è necessario che l'amministratore abbia registrato il telefono sul sistema.

## Modulo di tastiera di estensione Office KBM/DKBM (opzionale)

È possibile collegare al telefono un modulo di tastiera di estensione Office KBM con 20 tasti configurabili o un modulo di tastiera di estensione Office DKBM [a] con 3 x 15 tasti configurabili. Tutti i tasti dispongono di LED per la segnalazione ottica.

### ■ Collegamenti

- IN            Collegare il modulo di tastiera di estensione Office KBM/DKBM
- OUT             Collegamento di altri moduli di tastiera di estensione Office KBM/DKBM (simbolo su Office KBM)
-  or             Collegamento di altri moduli di tastiera di estensione Office KBM/DKBM o dell'alimentazione (simbolo su Office DKBM)

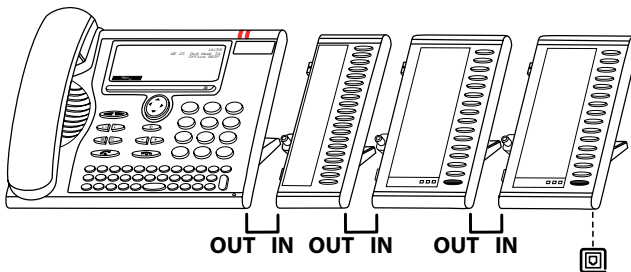

## ■ Collegare il modulo di tastiera di estensione Office KBM/DKBM

### Nota:

Disconnettere sempre il telefono dall'alimentazione prima di connettere / sconnettere un modulo di tastiera di estensione Office KBM/DKBM.

- Estrarre il cavo telefonico dalla presa della base del telefono.
- Fissare il modulo di tastiera di estensione Office KBM/DKBM a destra del telefono secondo le istruzioni di montaggio, fino a sentire lo scatto di arresto.
- Inserire il cavo di collegamento nella presa alla base del telefono e del modulo di tastiera di estensione Office KBM/DKBM.
- Fare passare il cavo di collegamento attraverso l'apposita scanalatura alla base del modulo di tastiera di estensione Office KBM/DKBM per evitare trazioni.
- Inserire nuovamente il cavo telefonico nella presa della base del telefono. A questo punto è possibile utilizzare il modulo di tastiera Office KBM/DKBM.
- A seconda del tipo di alimentazione, potrà essere necessario un alimentatore aggiuntivo per il modulo di tastiera di estensione in uso. In caso di alimentazione insufficiente, viene visualizzato un messaggio corrispondente sul display. Rivolgersi al proprio gestore di sistema per maggiori informazioni.

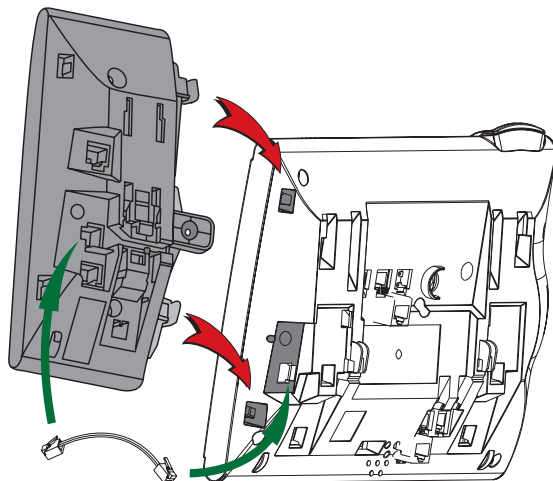

## Inserire i cartellini nel modulo di tastiera di estensione Office KBM

Sul sito <http://www.aastra.com/docfinder> sono disponibili i cartellini per i tasti configurabili in formato elettronico. In essi è possibile compilare i campi direttamente sul PC e stamparli successivamente.

- Compilare e stampare e ritagliare i cartellini sul PC ("Adattamento pagina per la stampa: nessuno").
- Rimuovere con cautela la copertura trasparente di lato ai Tasti Configurabili.
- Inserire i cartellini nella parte bassa di lato ai tasti configurabili.
- Riapplicare con cautela la copertura trasparente.

<b>A</b>			
Accesso al menu .....	18	Contrasto display .....	57
Addebiti .....	9, 30, 48	Correzione dell'inserimento .....	17
Annuncio .....	66	Creazione di nuova voce della rubrica .....	67
annuncio ad un membro del Team .....	43	<b>D</b>	
Anomalie di funzionamento .....	81	Destinazione d'uso .....	6
Apparecchio da tavolo .....	87	Deviare su .....	66
Attivazione dell'annuncio .....	29	Deviazione .....	35
Attivazione/disattivazione della chiamata discreta 50		Deviazione condizionata di chiamata .....	37
Attivazione/disattivazione di DTMF (selezione multifrequenza) .....	47	Deviazione di chiamata .....	35, 36, 38, 39
Audio .....	59	Deviazione su informazione .....	39
Auricolare .....	12	Deviazione su Voice Mail .....	38
Avviso di ch. in coda .....	66	Dipendenza dal sistema .....	83
Avviso di chiamata in coda ad un utente interno .. 28		Dipendenza dal software .....	83
<b>B</b>		Display .....	14, 57
Bloccare .....	40	Disposizioni della licenza GNU .....	82
Blocco tasti .....	2	DTMF (Selezione multifrequenza) .....	63
<b>C</b>		Durata della conversazione .....	9
Cambio di linea .....	54	<b>E</b>	
Cancellazione del tasto .....	75	Effettuare una chiamata ad un collega del team	42
Cancellazione di una voce dell'agenda .....	68	Effettuare una chiamata con un altro apparecchio	48
Caratteristiche di chiamata .....	60	Elementi di comando .....	2
Cartellini .....	3	Esclusione del Microfono .....	12
Cercapersone .....	49	Esecuzione di chiamate tramite il Tasto Linea ..	53
Cercapersone (Pager) .....	49	<b>F</b>	
Chiamata privata con PIN .....	30	Formulazione di funzioni .....	78
CLIR .....	51	Funzioni comfort per telefonare in modo efficiente .....	20
Coascolto .....	10	<b>G</b>	
Collegamenti .....	90, 93	Gestione all'interno del team .....	42
Collegamenti IP .....	91	Gestione dell'assenza .....	35
Collegamento del PC alla LAN .....	92	Guasto .....	81
Collegamento del telefono al sistema .....	90	Guida menu .....	18
Collegamento del telefono IP alla LAN .....	91	Guida utente .....	13
Collegamento dell'alimentazione di corrente ..	92	<b>I</b>	
Collegare .....	33	Identifica (MCID - Malicious Call Identification) ..	51
Collegare il modulo di tastiera di estensione ..	94	Identificazione delle chiamate maliziose .....	51
Collegare il telefono .....	90, 91	Impianto cercapersone .....	49
Comandi funzione .....	78	Impostazione delle caratteristiche di chiamata ..	59
Come muovere l'indicatore d'inserimento .....	17	Impostazioni del display .....	57
Conferenza .....	32	Impostazioni IP .....	79
Configurare il sistema Voice Mail .....	69	Impostazioni locali .....	79
Configurazione dei tasti .....	70	Inclusione .....	66
Configurazione dei Tasti Linea .....	76	Influssi ambientali .....	5
Configurazione della selezione multifrequenza (DTMF) .....	63	Info documenti .....	6
Contenuto della fornitura .....	85	Informazioni per l'utente .....	5
Contrasto del display DKBM .....	58	Inserimento numeri .....	16
		Installazione .....	84

invio di messaggi di testo .....	45	Registrazione del telefono .....	90
<b>L</b>		Registrazione del telefono IP .....	92
LED .....	2, 19, 72	Regolazione del volume .....	59
LED di segnalazione .....	4	Responsabilità .....	83
lettura dei messaggi di testo .....	46	Ricerca tramite l'impianto cercapersona .....	49
Lista Chiamate .....	24, 25	Ricezione dell'annuncio .....	30
<b>M</b>		Rich. alternata .....	32
Maiuscole e minuscole .....	17	Richiamata durante la conversazione .....	31
Manutenzione .....	5	Richiesta di prenotazione automatica .....	27
MCID .....	51	Rifiutare .....	44
Melodia .....	60	Rifiutare chiamata durante la fase di chiamata ..	44
Memorizzare funzione sul tasto .....	72	Ripetizione della selezione .....	10, 25
Memorizzazione del partner di un team su un tasto ..	73	Ripristinare le funzioni attive .....	19
Messa in funzione .....	84	Risposta ad un avviso di chiamata in coda .....	28
Messaggio di saluto personale .....	69	Risposta ad una chiamata sul Tasto Linea .....	52
Microfono Viva-voce .....	2	Risposta alla chiamata del cercapersona .....	49
Modalità di selezione DTMF .....	47	Risposta alla prenotazione automatica .....	27
Modifica di una voce dell'Agenda .....	68	Risposta alla suoneria centralizzata .....	50
Modifica PIN .....	64	Risposta per assente .....	46
Modo Testo .....	16, 17	Ritmo suoneria .....	60
Modulo di tastiera di estensione Office DKBM ..	4, 86	<b>S</b>	
Modulo di tastiera di estensione Office KBM .....	86	Sblocco .....	41
Modulo di tastiera di estensione Office KBM/DKBM ..	93	Segnali .....	19
Montaggio a parete .....	88	Selettore di linea .....	52
Montaggio del telefono .....	87	Selezione .....	8
<b>N</b>		Selezione con il Tasto Fox .....	26
Norme di sicurezza .....	5	Selezione con la ripetizione della selezione .....	25
Not configured .....	81	Selezione con numero telefonico .....	10
<b>O</b>		Selezione con Tasto Configurabile .....	26
Opzioni .....	86	Selezione da lista chiamate risposte .....	25
<b>P</b>		Selezione da lista chiamate senza risposta .....	24
Parcheggiare .....	34	Selezione da rubrica .....	22
Parcheggio di un interlocutore sul Tasto Linea ..	53	Selezione da rubriche esterne .....	23
Per attivare il modo auricolare .....	62	Selezione lingua .....	63
Per memorizzare il numero telefonico sul tasto ..	71	Selezione multifrequenza (DTMF) .....	47, 63
Per regolare il volume .....	59	Selezione nominativa .....	21
Per rispondere alla chiamata .....	9	Selezione rapida .....	21
PoE .....	92	Si conclude la conversazione .....	9
Posizionamento del telefono .....	87	Simboli del Display .....	4
Premere il tasto .....	15	Sistema di comunicazione .....	65
Protezione .....	66	Smaltimento .....	5
Protezione dalle chiamate .....	66	Smontaggio .....	89
<b>R</b>		Software Open-Source .....	82
Regis.agenda .....	22, 23	soppressione del numero utente .....	51
		Spostarsi con il tasto di spostamento .....	18
		Supplenza di un collega del team .....	43
		<b>T</b>	
		Targhetta siglabile .....	95
		Tasti Configurabili .....	3, 75
		Tasti Linea .....	52

Tasti numerici .....	16
Tasti Regolazione .....	3
Tasto Agenda .....	3
Tasto Altoparlante .....	3
Tasto Assenza .....	3, 35
Tasto Conversazione .....	3
Tasto di commutazione .....	4
Tasto di correzione .....	3
Tasto di spostamento .....	2
Tasto Fine .....	3
Tasto Fox .....	2, 15
Tasto funzione .....	72
Tasto Microfono .....	3
Tasto numero .....	71
Tasto Ripetizione .....	3
Tasto Team .....	73
Telecomando .....	55
Telefonare .....	8
Telefonate con la cuffia .....	12
Testo del display per lo stato di riposo .....	65
Trasferimento .....	44
Trasferimento di chiamata .....	33
Trasferimento durante la fase di chiamata .....	44
Trying to register .....	81
<b>U</b>	
Utilizzo del Tasto Team .....	42
Utilizzo modulo di tastiera di estensione .....	15
<b>V</b>	
Viva voce automatico .....	61
Viva-voce .....	11, 61
Voice Mail .....	38
Volume chiamata .....	60

## Dichiarazione di conformità

Con la presente Aastra Telecom Schweiz AG dichiara che gli apparecchi Ascotel® e Ascotel® IntelliGate® compresi i loro accessori sono conformi ai requisiti fondamentali e alle altre disposizioni rilevanti della direttiva 1999/5/CE.

Il testo completo della dichiarazione di conformità e ogni altra documentazione relativa a questo apparecchio e ai sistemi di telecomunicazioni Ascotel® e Ascotel® IntelliGate® sono presenti all'indirizzo:

<http://www.aastra.com/docfinder>

Ascotel® e IntelliGate® sono marchi registrati di Aastra.  
Con riserva di verifica delle possibilità di fornitura e di modifiche tecniche.  
Copyright © Aastra Telecom Schweiz AG

