



## Sistemi di comunicazione Aastra

A150  
A300  
2025  
2045  
2065

### Office 60 / Office 60IP Istruzioni per l'uso



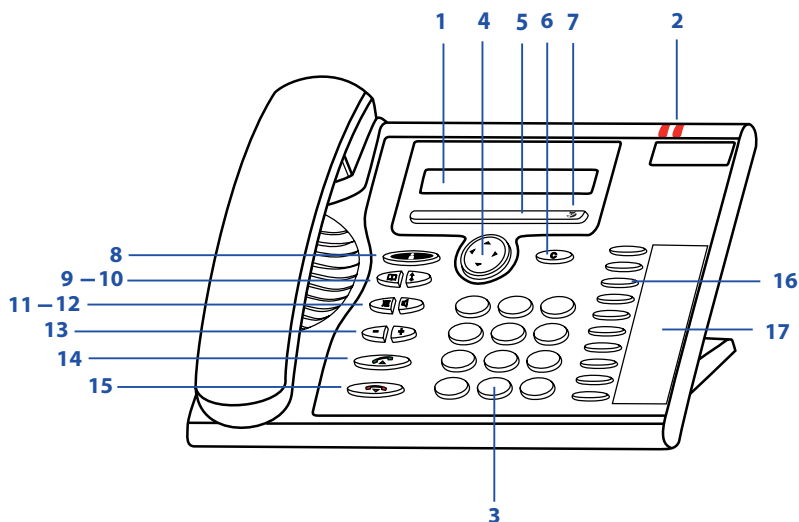

## ■ Elementi di comando

### 1 Display

Display di stato con simboli, display attuali relativi al traffico telefonico, display delle funzioni disponibili tramite i tasti Fox.

### 2 LED di Attenzione

- Il LED sinistro lampeggia: Chiamata.
- Il LED destro lampeggia: Voice Mail, Messaggio o Prenotazione automatica.



### 3 Blocco tasti

Inserire numeri o caratteri.



### 4 Tasto di spostamento

- Verso l'alto: Aprire le *funzioni attive*
- Verso destra: Aprire il *menu*.
- Verso il basso: Aprire gli *impostazioni*.
- Tornare indietro o avanzare nel menu, spostarsi negli elenchi.



### 5 Tasto Fox

Eseguire tramite il tasto la funzione visualizzata.



### 6 Tasto di correzione









Cancellare l'ultimo carattere o tornare indietro nel menu.



### 7 Menu Fox

Aprire il menu o consultare ulteriori funzioni dei Tasti Fox.





- |           |  |   |
|-----------|--|---|
| <b>8</b>  | <b>Tasto Assenza con LED</b><br>Preconfigurata come deviazione di chiamata. Può essere configurato anche come Tasto Funzione o come Tasto Numero   |  |
| <b>9</b>  | <b>Tasto Agenda</b><br>Aprire la rubrica.  |  |
| <b>10</b> | <b>Tasto Rilezione</b><br>Selezione degli ultimi numeri chiamati.  |  |
| <b>11</b> | <b>Tasto Microfono</b><br>Attivare/disattivare il microfono.   |  |
| <b>12</b> | <b>Tasto Altoparlante</b><br>Ascolto amplificato on/off.   |  |
| <b>13</b> | <b>Tasti Regolazione</b><br>Regolazione del volume.  |  |
| <b>14</b> | <b>Tasto Conversazione</b><br>Eeguire/rispondere alla chiamata.  |  |
| <b>15</b> | <b>Tasto Fine</b> <ul style="list-style-type: none"><li>• Concludere la chiamata.</li><li>• Terminare l'inserimento senza memorizzare oppure tornare in stato di riposo.</li></ul>   |  |
| <b>16</b> | <b>Tasti Configurabili</b><br>Liberamente configurabile come Tasto Numero o Tasto Funzione: <ul style="list-style-type: none"><li>• Tasto Numero con 2 memorie: (1. Numero di chiamata: premere una volta, 2. numero: premere due volte).</li><li>• Tasto funzione: Funzione on/off</li></ul> Configurazione tasti: Premere a lungo. |  |
| <b>17</b> | <b>Cartellini</b><br>Sul sito <a href="http://www.aastra.com/docfinder">http://www.aastra.com/docfinder</a> sono disponibili i cartellini per tasti configurabili in formato elettronico. In essi è possibile compilare i campi direttamente sul PC e stamparli successivamente.   |   |

## ■ Simboli del Display

 Altre informazioni di testo disponibili

 Menu Fox: Accesso al menu o alle funzioni di Foxkey disponibili

 Ulteriori voci di menu disponibili

 Altoparlante attivo

**Abc** Modo Testo attivo

 Funzione attivata

 Voci presenti nella Lista chiamate

 Modo Ricerca

 Microfono inattivo

 Chiamata discreta attivata

 Deviazione attivata

 Neue Textmeldungen

 Nuovo sistema Voice Mail

## ■ Norme di sicurezza

La mancata osservanza di queste norme può causare pericoli e costituire una trasgressione delle leggi vigenti.



### Collegamenti

Inserire i connettori del cavo telefonico soltanto nelle apposite prese. Non eseguire nessuna modifica sui connettori.



### Manutenzione

Utilizzare esclusivamente accessori originali. L'installazione e le riparazioni devono essere sempre eseguite da un tecnico qualificato.

Pulire il telefono con un panno morbido, leggermente umido o antistatico. Non utilizzare detergenti o altre sostanze chimiche.



### Influssi ambientali

Utilizzare il telefono solo in ambienti con una temperatura compresa fra +5 °C e +40 °C. ca. Evitare i raggi diretti del sole e altre fonti di calore.

Proteggere il telefono dall'umidità, dalla polvere, dai vapori e dai liquidi corrosivi.

Non esporre il telefono a forti campi elettromagnetici (motori elettrici, elettrodomestici). La qualità della voce potrebbe esserne degradata. Evitare di posizionare il telefono nelle immediate vicinanze di computer, apparecchi radio, TV, video e altri apparecchi telefonici al fine di evitare disturbi.



### Smaltimento

Smaltire il telefono e l'imballaggio nel rispetto delle norme di tutela dell'ambiente oppure rispedirlo al proprio fornitore o al centro di assistenza.

## ■ Informazioni per l'utente

Il vostro apparecchio viene fornito con una guida rapida, con norme di sicurezza e a seconda dei casi, con ulteriori informazioni specifiche dell'apparecchio. Questa documentazione e le istruzioni per l'uso dettagliate possono essere scaricate dal sito [www.aastra.ch/docfinder](http://www.aastra.ch/docfinder). Ulteriori informazioni relative all'apparecchio sono contenute nel sito <http://www.aastra.com> o nella documentazione relativa sulla pagina home del rivenditore. Spetta a voi informarvi sull'ambito di funzionamento, sull'utilizzo e l'impiego adeguato.

- Verificare di avere a disposizione tutte le informazioni esistenti relative all'apparecchio, se corrispondono alla versione dell'apparecchio e se sono aggiornate.
- Leggere attentamente le informazioni per l'utente prima di mettere in funzione l'apparecchio.
- Conservare le informazioni per l'utente in un luogo facilmente accessibile e utilizzarle in caso di dubbi durante l'uso dell'apparecchio.
- Le relative informazioni per l'utente dovranno inoltre accompagnare l'apparecchio anche nel caso venisse ceduto a terzi.

## ■ Destinazione d'uso

Questo telefono è un apparato di sistema del sistema di comunicazione Ascotel® IntelliGate® ed è previsto per il funzionamento con questo sistema.

Ascotel® IntelliGate® è un sistema di comunicazione aperto, modulare e completo che comprende l'IP-PBX (indicato come sistema nelle informazioni per l'utente finale), svariate schede di espansione e moduli nonché una serie completa di terminali di sistema incluso terminali di sistema IP. Il sistema con tutte le sue parti è stato progettato per soddisfare completamente tutte le esigenze di telecomunicazione di aziende ed organizzazioni con una pratica soluzione. Le singole parti dell'intero sistema si adattano l'un l'altra e non devono essere utilizzate per altri scopi, né sostituite da parti di terzi (eccetto che si tratti del collegamento di altre reti autorizzate, applicazioni e unità terminali nelle interfacce previste per tale scopo).

Alcune funzioni non sono supportate da tutti i sistemi o da tutte le versioni software. I relativi paragrafi di testo sono identificati con una lettera fra parentesi quadre. Nel capitolo "[Dipendenze dal sistema e dal software](#)", pagina 67 sono chiaramente indicate le versioni del sistema che supportano le funzioni in questione.

## ■ Informazioni sul documento

- Numero di documento: eud-0842
- Numero di versione: 2.0
- Valido da sistemi: I7.6
- © 08.2007

<b>Selezione ed esecuzione delle chiamate</b> .....	<b>8</b>
Ricezione di una chiamata .....	9
Per telefonare .....	10
<b>Guida utente</b> .....	<b>12</b>
Display .....	13
Tasti .....	14
Inserimenti .....	15
Guida menu .....	17
Segnali .....	18
<b>Funzioni comfort per telefonare in modo efficiente</b> .....	<b>19</b>
Attivazione di conversazioni e risposta alle chiamate .....	20
Utilizzo di funzioni durante la conversazione .....	30
Gestione delle assenze sulla postazione operativa .....	34
Funzioni per situazioni speciali .....	40
Impostazione delle funzioni tramite comando a distanza .....	48
<b>Impostazioni personalizzate del telefono</b> .....	<b>49</b>
Display .....	50
Impostazione delle caratteristiche di chiamata (Audio) .....	51
Impostazioni generali .....	53
Protezione .....	56
Gestione Agenda .....	57
Configurare il sistema Voice Mail .....	59
Configurazione dei tasti .....	60
Formulazione di funzioni .....	62
Impostazioni locali (Office 60IP) .....	63
<b>Altre informazioni</b> .....	<b>64</b>
Guasto .....	65
Dichiarazione Software Open-Source (Office 60IP) .....	66
Dipendenze dal sistema e dal software .....	67
Responsabilità .....	67
<b>Installazione e messa in funzione</b> .....	<b>68</b>
Contenuto della fornitura .....	69
Opzioni .....	69
Posizionamento e montaggio del telefono .....	70
Collegamento di Office 60 .....	72
Collegamento di Office 60IP .....	73

---

# Selezione ed esecuzione delle chiamate

*Nei seguenti capitoli è descritto come è possibile telefonare in modo semplice, con le funzioni offerte dal vostro telefono durante la ricezione di una chiamata.*

---

<i>Ricezione di una chiamata</i> .....	9
<i>Per telefonare.</i> .....	10

---

## Ricezione di una chiamata

In questo capitolo illustreremo come rispondere ad una chiamata.

### ■ Per rispondere alla chiamata

Il telefono squilla e il LED di Attenzione lampeggia. Si desidera rispondere alla chiamata.



Sganciare il microtelefono.

**Nota:**

Se il numero del chiamante viene ricevuto, compare sul Display. Se il numero è memorizzato nel elenco privato o nel sistema, sul Display compare anche il nome corrispondente.

### ■ Si conclude la conversazione

Si desidera concludere la conversazione.

Al termine della conversazione viene visualizzata la durata della conversazione. Dopo una conversazione esterna da voi effettuata vengono visualizzati anche i costi di chiamata, a condizione che il gestore della rete supporti tale funzione.



Riagganciare il microtelefono.

## Per telefonare.

In questo capitolo illustreremo le possibilità offerte dal telefono per eseguire una chiamata.

### ■ Selezione con numero telefonico

Se si desidera chiamare un utente, digitando il suo numero telefonico.

Nella preparazione della selezione è possibile inserire un numero e correggerlo se necessario, senza che la connessione venga attivata. La connessione si attiva solo se, ad esempio, si solleva il microtelefono.



Inserire un numero nella preparazione della selezione.

#### Nota:

Per correggere i caratteri errati, utilizzare il Tasto Cancellazione.



Sganciare il microtelefono.

→ L'utente viene chiamato.

#### O:

Premere il Tasto Gancio o il Menu Fox > Tasto Fox *Chiamare*.

→ L'utente viene chiamato.

### ■ Selezione con la ripetizione della selezione

Se si desidera richiamare ad un utente che è stato già chiamato.

Nella lista riselezione il telefono memorizza automaticamente i numeri telefonici degli utenti chiamati e i loro nomi, se disponibili. È quindi possibile richiamare l'utente recuperando il numero dalla lista ripetizione.



Premere il Tasto Ripetizione.

→ Viene visualizzato il primo numero telefonico della lista di ripetizione della selezione.



Per far scorrere gli ultimi numeri telefonici chiamati, premere più volte verso il basso il Tasto Riselezione o il Tasto Navigazione.



Sganciare il microtelefono.

→ Viene selezionato il numero visualizzato.

## ■ Telefonate con il coascolto

Se si desidera che altre persone presenti nella stanza ascoltino la conversazione.

Con la funzione coascolto viene attivato oltre al microtelefono anche l'altoparlante.



### **Durante la conversazione:**

Premere il Tasto Altoparlante.

→ Il coascolto è attivato, viene visualizzato .

### **Nota:**

È possibile telefonare comunque normalmente con il microtelefono.



### **Per disattivare di nuovo il coascolto:**

Premere nuovamente il Tasto Altoparlante.

→ Il coascolto è disattivato.

### **Nota:**

Per concludere una conversazione con coascolto premere il Tasto Altoparlante e agganciare il microtelefono.

## ■ Esclusione del Microfono

Mentre si telefona si desidera consultarsi brevemente con altre persone presenti nella stanza senza che l'interlocutore ascolti.

È possibile disattivare e attivare il Microfono durante la conversazione.



### **Per disattivare il Microfono:**

Premere il Tasto Microfono.

→ Il microfono è disattivato, viene visualizzato .



### **Per attivare di nuovo il microfono:**

Premere di nuovo il Tasto Microfono.

---

# Guida utente

*Nei seguenti capitoli è descritto come è possibile utilizzare il telefono in modo semplice e veloce.*

---

<i>Display</i> .....	13
<i>Tasti</i> .....	14
<i>Inserimenti</i> .....	15
<i>Guida menu</i> .....	17
<i>Segnali</i> .....	18

---

# Display

## ■ Simboli e testo sul display

In caso di nuovi eventi, ad es. una chiamata senza risposta, un nuovo messaggio e/o funzioni attivate (ad es. deviazione), sul display in stato di riposo compare un simbolo o un testo. Con l'ausilio del Tasto Fox corrispondente è possibile richiamare le informazioni.



È possibile accedere al menu o alle funzioni dei tasti Fox disponibili.



### Visualizzazione del testo non visibile:

Premere il Tasto di Spostamento orizzontale.

*Fine*



### Cancellazione testo sul display:

Premere il >Tasto Fox *Termina*.

→ Il display ritorna in stato di riposo, la funzione rimane attiva.



### Funzione attiva:

la funzione attivata o l'impostazione selezionata viene visualizzata con un segno di spunta.

## Tasti

### ■ Premere il tasto

È possibile premere un tasto in diversi modi. I modi variano a seconda del tipo di tasto e della modalità di funzionamento. Di seguito sono indicati alcuni esempi:



premere il Tasto Fox.

<A lungo>



Tenere il Tasto Fox premuto per circa 2 secondi.

<Brevemente 2 volte>



Premere il tasto brevemente per 2 volte di seguito.

### ■ Utilizzo del tasto menu Fox

Con il tasto menu Fox è possibile accedere al menu o alle funzioni dei tasti Fox disponibili. Premere direttamente il tasto Fox.



#### **Premere il menu Fox:**

Nel stato di riposo: Aprire il menu.

Nel menu/durante la conversazione: Richiamare le funzioni dei tasti Fox disponibili.

→ viene visualizzato.

### ■ Utilizzo del Tasto Fox

Il Tasto Fox può avere diverse funzioni che compaiono sopra il tasto.

Sotto il Tasto Fox grande sono collocati diversi contatti, per cui il tasto deve essere premuto esattamente nella posizione sotto la funzione corrispondente.



Premere il Tasto Fox nella posizione in cui il display mostra la funzione desiderata.

# Inserimenti

## ■ Inserimento numeri

Con i tasti numerici è possibile inserire le cifre comprese tra 0 e 9.

## ■ Modo Testo

I tasti numerici consentono anche l'inserimento di lettere e caratteri speciali. Ai tasti numerici sono infatti assegnati diversi caratteri.

Per inserire i caratteri usando i tasti numerici è necessario attivare il Modo Testo. Ciò viene attivato automaticamente se il telefono attende l'inserimento di testo. Durante l'inserimento è possibile passare dalle cifre ai caratteri e viceversa.

*abc-->123*



### Per alternare tra inserimento di cifre e caratteri in Modo Testo:

Premere il Menu Fox > Tasto Fox *abc-->123* oppure premere *123-->abc*.













→ *Abc* viene visualizzato.

## ■ Tasti numerici

Ai tasti numerici sono assegnati i seguenti caratteri. Quindi premere il tasto numerico corrispondente più volte di seguito finché appare il carattere desiderato.

### Nota:

Solo lettere maiuscole per Office 60.

	- . ? ! ! , ; ; ' " ` ~ j i		ABC2 Ä Æ Å Ç a b c 2 ä æ å à ç
	DEF3 É d e f 3 é è è		GHI4 g h i 4 i
	JKL5 j k l 5		MNO6 Ñ Ö Ø m n o 6 ñ ö ø
	PQRS7 p q r s 7 ß		TUV8 Û t u v 8 ù
	WXYZ9 w x y z 9		+ 0
	@ * / ( ) < = > % £ \$ € ¥ ¢ & §		<Spazio> #

## ■ Alternanza tra maiuscole e minuscole

È stato attivato il Modo Testo e si vogliono immettere caratteri minuscoli o maiuscoli.

Quando si inserisce la prima lettera, sono automaticamente attivati i caratteri maiuscoli. Successivamente i caratteri diventano automaticamente minuscoli. Con il Tasto Fox è possibile alterare manualmente tra i caratteri maiuscoli e minuscoli.



### Per alternare caratteri maiuscoli e minuscoli in Modo Testo:

Premere il Menu Fox > Tasto Fox *a>A* oppure premere *A>a*.

#### Nota:

Solo lettere maiuscole per Office 60.

## ■ Correzione dell'inserimento

È stata inserita una cifra o un carattere errato. È possibile cancellare carattere per carattere o interrompere l'inserimento.



### Per cancellare l'ultimo carattere:

Premere il tasto Cancellazione.

#### Nota:

Con i Tasti di Spostamento è possibile eseguire una ricerca mirata del carattere errato.



### Per terminare l'inserimento senza salvare:

Premere il tasto FINE.

## ■ Come muovere l'indicatore d'inserimento

Si desidera eseguire una ricerca per inserire/correggere un determinato carattere.

Con i Tasti di Spostamento è possibile muovere l'indicatore d'inserimento verso sinistra o verso destra.



Spostare il cursore con il Tasto di Spostamento orizzontale.

## Guida menu

### ■ Accesso al menu

Il telefono è a riposo:



Premere il menu Fox.  
→ Viene visualizzato il menu.

*Menu*



premere il Tasto Fox *Menu*.  
→ Viene visualizzata la prima voce di menu.



Scorrere le voci di menu con il tasto di spostamento verticale.

*Selez.*



Premere il tasto Fox *Selez.*  
→ Accesso al menu visualizzato.

### ■ Spostarsi con il tasto di spostamento

Con il tasto di spostamento è ancora più facile ed efficiente richiamare una voce di menu desiderata. È possibile scorrere le diverse voci di menu in senso verticale e orizzontale.



#### Tasto di spostamento orizzontale:

Sinistra: spostarsi indietro nel menu.  
Destra: aprire il menu visualizzato, spostarsi avanti nel menu, richiamare informazioni dettagliate.



#### Tasto di spostamento verticale:

In basso: aprire gli *impostazioni*, spostarsi nell'elenco verso il basso.  
In alto: Aprire *Funzioni attive*, spostarsi nell'elenco verso l'alto.

### ■ Annullamento delle operazioni compiute

È possibile interrompere le fasi della procedura come segue.



#### Per terminare l'inserimento senza salvare:

Premere il tasto FINE.



#### Per ritornare al menu in stato di riposo:

Premere il tasto FINE.

## ■ Altre possibilità di spostamento



### **spostarsi indietro nel menu:**

Premere il tasto Cancellazione.

## ■ Ripristinare le funzioni attive

Tutte le funzioni attive (ad es., deviazione, blocco) possono essere disattivate.

### *Menu*



Premere il menu Fox e successivamente il tasto Fox.

### *Funzioni attive*



Scorrere fino a *Funzioni attive* e premere il Tasto Fox *Selez.*

→ Tutte le funzioni attivate vengono visualizzate.

### *Cancella*



Funzione desiderata *Cancella*.

→ La funzione è disattivata.

## Segnali

### ■ Significato dei LED di attenzione

A seconda della situazione, i LED di attenzione lampeggiano o si accendono.



#### **Il LED sinistro lampeggia:**

→ Telefono squilla.



#### **Il LED destro lampeggia:**

→ Nuova Voice Mail, messaggio o prenotazione automatica ricevuti.

---

# Funzioni comfort per telefonare in modo efficiente

*Nei seguenti capitoli sono descritte le funzioni comfort del telefono utili nelle più svariate situazioni della vita quotidiana.*

---

<i>Attivazione di conversazioni e risposta alle chiamate .....</i>	<i>20</i>
<i>Utilizzo di funzioni durante la conversazione .....</i>	<i>30</i>
<i>Gestione delle assenze sulla postazione operativa .....</i>	<i>34</i>
<i>Funzioni per situazioni speciali .....</i>	<i>40</i>
<i>Impostazione delle funzioni tramite comando a distanza .....</i>	<i>48</i>

---

## Attivazione di conversazioni e risposta alle chiamate

Questo capitolo illustra le modalità di utilizzo delle funzioni che facilitano la realizzazione delle conversazioni.

### ■ Selezione nominativa - Selezione rapida:

Si desidera chiamare un utente utilizzando il rispettivo nome.

Con la selezione rapida è necessario premere i tasti numerici una sola volta per ciascuna lettera (anche se ad ogni tasto sono assegnate più lettere). Un algoritmo efficiente garantisce risultati di ricerca rapidi.

Cognomi e nomi devono essere separati da uno spazio (Tasto #), ad esempio "ro m" (7 6 # 6) per Rossi Mario. Consultare il gestore del sistema per sapere se è necessario inserire prima le iniziali del cognome o del nome.

Premessa fondamentale: Il nome con il relativo numero di chiamata è memorizzato in una rubrica del sistema o in una rubrica esterna collegata.

#### Nota:

Per poter cercare con la Selezione rapida in un'agenda esterna, è necessario premere il tasto \*- o 0 davanti al primo carattere.



Per le prime lettere del nome cercato, premere una volta il tasto numerico corrispondente.

→ Il display mostra per ogni lettera la corrispondente cifra, ad esempio un "6" per la lettera "n".



Premere il tasto Rubrica.

→ Il telefono avvia la ricerca selezionando i potenziali utenti.



Se necessario inserire altre lettere fino a visualizzare un utente o un elenco di utenti.



Scorrere l'elenco finché viene visualizzato l'utente cercato.



Sganciare il microtelefono.

→ Viene selezionato il numero visualizzato.

## ■ Selezione da rubrica

È possibile eseguire la ricerca direttamente in una delle rubriche collegate.

Cognome e nome devono essere separati da uno spazio, ad esempio "ro m" per Rossi Mario. Consultare il gestore del sistema per sapere se è necessario inserire prima le iniziali del cognome o del nome.



Premere il tasto Rubrica.

*Cercare una voce*



Scorrere fino a *Ricerca voce* e premere il Tasto Fox *Selez.*



Inserire le lettere iniziali del nome cercato (nome e cognome separati da uno spazio), finché compare l'utente o un elenco.

**Note:**

- L'inserimento delle lettere è attivato automaticamente.
- Gli spazi s'inseriscono con il tasto #.



Scorrere l'elenco finché viene visualizzato l'utente cercato.



Sganciare il microtelefono.

→ Viene selezionato il numero visualizzato.

**Note:**

- I caratteri maiuscoli / minuscoli non hanno alcuna influenza ai fini della ricerca.
- Se il telefono non individua nessun potenziale utente, sul display compare l'indicazione *Elenco vuoto*.
- Il capitolo "[Creazione di una nuova voce dell'Agenda](#)", pagina 57 spiega come inserire un nuovo contatto nell'agenda privata.

## ■ Selezione da rubriche esterne

Se si seleziona *Ricerca avanzata*, è possibile cercare direttamente nelle agende esterne collegate. Se nessuna rubrica esterna è collegata, questa funzione non è disponibile.

Cognomi, nomi e località devono essere separati da uno spazio, ad esempio "no s so" per Rossi Mario in Soleta. Consultare il gestore del sistema per sapere se è necessario inserire prima le iniziali del cognome o del nome.



Premere il tasto Rubrica.

### *Ricerca avanzata*



Scorrere fino a *Ricerca avanzata* e premere il Tasto Fox *Selez.*



Inserire le lettere iniziali del nome cercato (nome e cognome separati da uno spazio).

### Note:

- L'inserimento delle lettere è attivato automaticamente.
- Gli spazi s'inseriscono con il tasto #.



Inserire se necessario le lettere iniziali della località (nome e località separati da uno spazio), finché compare l'utente o un elenco.



Scorrere l'elenco finché viene visualizzato l'utente cercato.



Sganciare il microtelefono.

→ Viene selezionato il numero visualizzato.

### Note:

- I caratteri maiuscoli / minuscoli non hanno alcuna influenza ai fini della ricerca.
- Durante la ricerca nelle rubriche esterne è necessario inserire sempre parti del nome e del cognome ed eventualmente della località.
- A seconda della dimensione e del numero di agende collegate, il tempo di risposta può aumentare notevolmente.

## ■ Selezione da lista chiamate senza risposta

Si desidera richiamare un utente che ha tentato di contattarci.

Il telefono memorizza automaticamente il numero di questo utente in una Lista chiamate e il display visualizza *Chiamate senza risposta*. È quindi possibile richiamare l'utente recuperando il numero da questa lista.

La lista chiamate senza risposta può contenere al massimo 4 chiamate.

*Mostra*



**Richiamare un utente:**

Premere il >Tasto Fox *Mostra*.

→ Il display visualizza la lista delle ultime chiamate senza risposta.



Scorrere l'elenco finché viene visualizzato l'utente cercato.



Sganciare il microtelefono.

→ Viene selezionato il numero visualizzato. L'utente viene cancellato dalla lista chiamate non appena si attiva la connessione.

*Fine*



**Per cancellare il display "Chiamate senza risposta":**

Premere il >Tasto Fox *Termina*.

→ Il display viene cancellato. La voce rimane memorizzata nella lista delle ultime chiamate senza risposta.

*Fine*



**Per cancellare il display "Chiamate senza risposta":**

premere il Tasto Fox *Termina*.

→ Il display viene cancellato. La voce rimane memorizzata nella lista delle ultime chiamate senza risposta.

**Nota:**

La lista delle chiamate non risposte è accessibile anche tramite il menu (*Menu > Elenchi chiamate > Senza risposta*).

## ■ Selezione da lista chiamate risposte

Si desidera chiamare un utente di cui è stata precedentemente acquisita una chiamata.

Il telefono memorizza automaticamente il numero dell'utente all'interno della lista chiamate. È quindi possibile richiamare l'utente recuperando il numero dalla lista chiamate.

La lista delle chiamate risposte può contenere al massimo 4 chiamate.



Premere il menu Fox e successivamente il tasto Fox.

Liste chiamate



Scorrere fino a *Elenchi chiamate* e premere il Tasto Fox *Selez.*

Chiamate risposte



Scorrere la lista chiamate fino a *Chiamate risposte* e premere il Tasto Fox *Ok*.  
→ Il display visualizza la lista delle ultime conversazioni effettuate.



Scorrere l'elenco finché viene visualizzato l'utente cercato.



Sganciare il microtelefono.  
→ Viene selezionato il numero visualizzato.

## ■ Selezione con la ripetizione della selezione

Se si desidera richiamare ad un utente che è stato già chiamato.

Nella lista rifelezione il telefono memorizza automaticamente i numeri telefonici degli utenti chiamati e i loro nomi, se disponibili. È quindi possibile richiamare l'utente recuperando il numero dalla lista ripetizione.

La lista rifelezione comprende max. 4 voci.



Premere il Tasto Ripetizione.  
→ Viene visualizzato il primo numero telefonico della lista di ripetizione della selezione.



Per far scorrere gli ultimi numeri telefonici chiamati, premere più volte verso il basso il Tasto Rifelezione o il Tasto Navigazione.



Sganciare il microtelefono.  
→ Viene selezionato il numero visualizzato.

## ■ Selezione con Tasto Configurabile

Si desidera chiamare un utente il cui numero è memorizzato su un Tasto Configurabile.

Per richiamare l'utente premere il corrispondente Tasto.

<1x Breve>



### Per attivare il numero della memoria 1 del tasto:

Premere una volta il tasto.

→ Viene visualizzata la prima funzione assegnata.

<Brevemente 2 volte>



### Per attivare la il numero della memoria 2 del tasto:

Premere due volte brevemente il tasto.

→ Viene visualizzata la seconda funzione assegnata.



Sganciare il microtelefono.

→ Viene selezionato il numero.

### Nota:

Per eseguire la configurazione dei tasti, leggere il capitolo "[Configurazione dei tasti](#)", pagina 60.

## ■ Richiesta di prenotazione automatica

Si desidera parlare ad un utente. L'utente è occupato o non risponde. Le richieste di prenotazione automatica sono attivabili sia su utenti interni che su utenti esterni. Non tutti i gestori di rete sono in grado di supportare tale funzione.

Se l'utente è occupato è possibile attivare la prenotazione automatica della chiamata. In questo caso il proprio telefono attiverà la propria suoneria non appena l'utente avrà concluso la conversazione in corso. Sollevando il microtelefono, l'utente viene chiamato automaticamente.

Se l'utente non risponde è possibile prenotare nuovamente la chiamata. Successivamente l'utente riceve sul display un messaggio della sua richiesta.

### Si chiama un utente e si sente il tono di occupato o il tono di controllo di chiamata.

Prenotazione automatica



### Per attivare la prenotazione automatica:

Premere il Menu Fox >Tasto Fox *Prenotazione automatica*.



Riagganciare il microtelefono.

→ Sul display compare *Chiamata attesa...*

Fine



### Per ritornare allo stato di riposo:

Premere il >Tasto Fox *Termina*.

→ La prenotazione automatica rimane attiva.

## Cancello



### Per disattivare la richiamata:

Premere il Menu Fox > Tasto Fox *Cancello*.

→ La prenotazione automatica è disattivata.

### Nota:

È possibile aver attivato solo una richiamata oppure una richiamata dell'utente può essere richiesta. La prenotazione automatica verrà automaticamente cancellata dal sistema dopo circa mezz'ora.

## ■ Risposta alla prenotazione automatica

Un utente desidera essere richiamato. Tale situazione si riconosce dall'accensione del LED di attenzione in condizione di riposo. Sul display compare *Prenotazione da...*

### Chiamare



### Per accettare la prenotazione automatica:

Premere il Menu Fox > Tasto Fox *Chiamare*.

→ Viene selezionato il numero.

### Cancello



### Cancello la prenotazione automatica[a]:

Premere Menu Fox > Tasto Fox *Cancello*.

→ La prenotazione automatica è cancellata.

### Nota:

È possibile disattivare una richiamata richiesta tramite il *Menu > Funzioni attive > Tasto Fox Cancello*.

## ■ Avviso di chiamata in coda ad un utente interno

Si desidera parlare ad un utente interno. L'utente è occupato.

Inviando l'avviso di chiamata in coda l'utente riceverà un segnale acustico, mentre sul display verrà visualizzato il numero o il nome della persona che desidera parlargli. L'utente può acquisire o rifiutare la chiamata.

Premessa fondamentale: L'utente interno non deve bloccare la funzione Avviso di chiamata sul suo telefono (per la configurazione, vedere capitolo "[Non disturbare/Avviso di chiam./Inclusione/Annuncio/Deviazione](#)", pagina 56).

Chiedere al gestore di sistema se la funzione Avviso di chiamata è abilitata nel sistema.

### Avviso di ch. in coda



### L'utente è occupato:

Menu Fox, premere > Tasto Fox *Avviso di chiam.*

→ Si sente il tono di invito a selezionare.

### Nota:

Se l'utente rifiuta la chiamata in arrivo o se non è possibile inviare l'avviso di chiamata in coda, la connessione si interrompe (tono di occupato).

## ■ Risposta ad un avviso di chiamata in coda

Nel corso di una conversazione si sente il tono di avviso di chiamata in coda. Questo significa che si è desiderati urgentemente da un utente.

È possibile acquisire, inoltrare o rifiutare la chiamata.

### *Rispondi*



#### **Per rispondere alla chiamata:**

Premere il >Tasto Fox *Rispondere*.

→ 1. L'interlocutore viene messo in attesa. Si attiva la connessione con l'utente della chiamata in coda.

#### **Nota:**

Ulteriori informazioni per poter eseguire la richiamata alternata fra gli interlocutori o per attivare una conferenza sono contenute nei capitoli "[Richiamata alternata tra l'utente della richiamata e l'interlocutore](#)", pagina 31, "[Attivazione di una conferenza](#)", pagina 31.

<Numero di chiamata>



#### **Per trasferire una chiamata:**

Inserire il numero dell'utente e confermare con il Tasto Fox *Ok*.

→ L'utente della chiamata in coda viene trasferito.

#### **Nota:**

È possibile cercare il numero dell'utente cercato anche nell'agenda, nella lista rielezione o in una lista chiamate.

### *Trasferimento*



### *Rifiutare*



#### **Per rifiutare la chiamata:**

Premere il Menu Fox >Tasto Fox *Rifiutare* o il tasto Fine.

→ Si rimane connessi con il primo interlocutore. L'utente della chiamata in coda sente il tono di occupato.

### *Termina*



#### **Per terminare la conversazione in corso:**

Premere il Menu Fox >Tasto Fox *Termina*.

→ 1. Si conclude la conversazione. Si attiva la connessione con l'utente della chiamata in coda.

## ■ Attivazione dell'annuncio

Si desidera comunicare direttamente con gli utenti interni attraverso il loro altoparlante (se presente) senza attendere una risposta (analogamente a quanto succede quando si utilizza un impianto interfonico).

Premessa fondamentale: L'utente interno non può bloccare il proprio telefono agli annunci (per la configurazione, vedere il capitolo "Non disturbare/Avviso di chiam./Inclusione/Annuncio/Deviazione", pagina 56).



Sganciare il microtelefono.

*Annuncio*



Premere il >Tasto Fox *Annuncio*.

<Destinazione>



Selezionare la destinazione (*Utente* oppure *Gruppo*) e confermare con il tasto Fox Foxtaste *Ok*.

<Numero di chiamata>



Inserire il numero e confermare con il Tasto Fox *Ok*.

→ L'utente viene avvisato dell'annuncio tramite un segnale acustico. Sul display compare l'indicazione *Annuncio per...* Ora è possibile parlare.

### Nota:

È possibile cercare il numero dell'utente cercato anche nell'agenda, nella lista rifelezione o in una lista chiamate.

### O:

- Premere menu Fox > tasto Fox *Menu*.
- Scorrere fino a *Funzioni chiamata* e premere il Tasto Fox .
- Premere *Annuncio*, selezionare la destinazione e confermare con il Tasto Fox *Ok*.
  - Il display visualizza il numero utente per il quale è stata eseguita l'ultima risposta per assente.
- Confermare con il Tasto Fox *Ok* o sollevare il microtelefono.
  - L'utente viene avvisato dell'annuncio tramite un segnale acustico. Sul display compare l'indicazione *Annuncio per...* Ora è possibile parlare.

## ■ Ricezione dell'annuncio

Dopo aver ricevuto un tono di avviso si viene contattati attraverso il proprio altoparlante.

Si può interrompere l'annuncio o farlo proseguire come conversazione telefonica.



### Per far proseguire l'annuncio come conversazione telefonica:

Sganciare il microtelefono.

→ Si parla con l'utente che ha avviato l'annuncio.

### Nota:

Se l'annuncio è stato avviato ad un gruppo, tutti gli altri destinatari vengono esclusi dall'annuncio.



### Per abbattere l'annuncio:

Premere il tasto FINE.

## ■ Chiamata privata con PIN

Si desidera eseguire una chiamata privata con il proprio telefono o con quello di un altro utente.

Facendo uso del proprio numero PIN è possibile utilizzare qualunque telefono per una chiamata verso l'esterno con le proprie impostazioni personali, anche quando tale telefono è bloccato nei confronti di chiamate verso l'esterno. La persona chiamata vede sul display il vostro numero di chiamata personale e non quello del telefono da cui si sta effettuando la chiamata. Di conseguenza gli addebiti sostenuti saranno a loro carico.

Il numero di chiamata selezionato non viene memorizzato nella Lista Ripetizione.



Immettere #46 seguito dal proprio numero utente interno.

Inserire il proprio PIN.

Inserire direttamente il numero di chiamata esterno, senza il numero di interfaccia di linea urbana.

→ L'apparecchio è sbloccato. L'utente esterno viene chiamato.



Sganciare il microtelefono.

### Nota:

La preimpostazione di fabbrica "0000" non è ammessa. Modificare dapprima il PIN come descritto sotto "Modifica PIN", pagina 54 oppure con il codice funzione \*47 (vedi User's Guide \*/# Procedures as of I7.1). Se si è dimenticato il proprio PIN, il gestore del sistema lo può reimpostare alle impostazioni di fabbrica.

## Utilizzo di funzioni durante la conversazione

Questo capitolo illustra le modalità di utilizzo delle funzioni fornite dal telefono durante una conversazione.

### ■ Richiamata durante la conversazione

Si desidera chiamare brevemente un altro utente senza però chiudere la conversazione attualmente in corso. Subito dopo si desidera proseguire la conversazione con il proprio interlocutore.

Con la funzione di *Richiamata* è possibile chiamare un altro utente nel corso di una conversazione, mettendo in attesa il primo interlocutore. Le richiamate sono attivabili sia su utenti interni che su utenti esterni.



#### *Richiamata*



#### *Termina*



#### Si sta effettuando una conversazione:

Digitare il numero utente su cui si desidera attivare la funzione di richiamata.

#### Nota:

È possibile cercare il numero dell'utente cercato anche nell'agenda, nella lista riselezione o in una lista chiamate.

Premere il Menu Fox > Tasto Fox *Richiamata*.

→ Viene richiamato l'utente su cui è stata attivata la funzione di richiamata, il primo interlocutore è in attesa.

#### Per chiudere la richiamata:

Premere il Menu Fox > Tasto Fox *Termina*.

→ A questo punto si è nuovamente collegati con il primo interlocutore.

#### Nota:

Se, alla fine della richiamata si abbassa erroneamente il microtelefono, durante i successivi 10 secondi verrà emesso un tono continuo che segnala la presenza dell'interlocutore in attesa. Se si solleva il microtelefono mentre viene emesso il tono continuo, si è nuovamente connessi con il primo interlocutore.

## ■ Richiamata alternata tra l'utente della richiamata e l'interlocutore

Si sta parlando con un utente su cui è stata attivata la funzione di richiamata mettendo in attesa il primo interlocutore. Si desidera passare a piacere fra le due chiamate in corso.

Durante la richiamata è possibile utilizzare la funzione di richiamata alternata tra l'utente della richiamata e l'interlocutore in attesa. La richiamata alternata è attivabile sia su utenti interni che su utenti esterni. Tale funzione consente anche di alternare la conversazione tra un gruppo di utenti che partecipano ad una conferenza ed un utente su cui è stata attivata la funzione di richiamata.

### *Rich. alternata*



### **Richiamata alternata:**

Premere il Menu Fox >Tasto Fox *Rich. alternata*.

→ L'interlocutore cambia. L'altro interlocutore è in attesa.

### *Termina*



### **Per chiudere la connessione in corso:**

Premere il Menu Fox >Tasto Fox *Termina*.

→ L'interlocutore viene disconnesso. Si è connessi con l'utente in attesa.

## ■ Attivazione di una conferenza

Si effettua una conversazione e contemporaneamente si tiene in attesa un interlocutore. Si desidera che l'utente in attesa partecipi alla conversazione in corso attivando così una conferenza.

La conferenza consente di aggiungere alla conversazione in corso un utente in attesa. Da una conferenza è possibile attivare una richiamata su un altro utente. È possibile inoltre alternare la richiamata tra i partecipanti alla conferenza e il partner della richiamata.

A seconda del sistema è possibile far partecipare ad una conferenza fino a 6 utenti. La conferenza si può attivare sia con utenti interni che con utenti esterni.

### *Conferenza*



### **Per far partecipare alla conferenza un interlocutore in attesa:**

Premere il Menu Fox >Tasto Fox *Conferenza*.

→ L'utente in attesa viene inserito nella conversazione.

### **Nota:**

In base alla configurazione del sistema, può essere emesso un tono di avviso.

### **Per concludere la conferenza:**

Riagganciare il microtelefono.

→ Gli altri partecipanti alla conferenza continuano a comunicare fra loro.



## ■ Trasferimento di chiamata

Si desidera trasferire la chiamata del proprio interlocutore ad un altro utente.

Con la funzione di *Richiamata* è possibile trasferire la chiamata del proprio interlocutore ad un altro utente. È possibile collegare tra loro utenti interni ed esterni.



Digitare il numero dell'altro utente.

→ Si attiva la chiamata all'altro utente.

### **Nota:**

È possibile cercare il numero dell'utente cercato anche nell'agenda, nella lista risonselezione o in una lista chiamate.

### *Richiamata*



Premere il Menu Fox > Tasto Fox *Richiamata*.

→ 1. L'interlocutore viene messo in attesa.

### **Trasferita con annuncio:**

attendere la risposta. Annunciare l'interlocutore.

### *Collegare*



Riagganciare il microtelefono o premere menu Fox > Tasto Fox *Connetti*.

→ 1. A questo punto l'interlocutore e l'altro utente sono interconnessi.

### **Nota:**

Se l'altro utente non risponde, con il menu Fox > tasto Fox *Termina* è possibile interrompere la richiamata e riprendere la prima conversazione.

### **Trasferita senza annuncio:**

Attendere lo squillo, riagganciare.

→ L'altro utente verrà direttamente connesso al primo interlocutore.

### **Nota:**

Richiamata: Se l'altro utente non risponde, la chiamata ritorna automaticamente al proprio apparecchio.



## ■ Parcheggio di una conversazione

Si desidera mettere in attesa un interlocutore senza impegnare alcun canale fonico.

È possibile parcheggiare il proprio interlocutore a livello locale. La conversazione parcheggiata a livello locale può essere ripresa esclusivamente dall'apparecchio da cui è stata eseguita la funzione. Inoltre è possibile assegnare la funzione di parcheggio ad un Tasto configurabile liberamente (vedere il capitolo "Configurazione dei tasti", pagina 60).

### *Parcheggiare*



Premere il >Tasto Fox *Parcheggiare*.

→ A questo punto la conversazione è parcheggiata a livello locale.



Riagganciare il microtelefono.

[P]



### **Per riprendere una conversazione parcheggiata:**

Premere il Menu Fox > Tasto Fox [P].



### **Per conversare con il microtelefono:**

Sganciare il microtelefono.

### **Note:**

- Con il menu Fox >Tasto Fox *Fine*, il display ritorna in stato di riposo. Finché l'interlocutore non riaggancia, rimane parcheggiato. Tramite *Menu > Funzioni attive > Tasto Fox [P]* è possibile riprendere l'interlocutore parcheggiato.
- Il codice funzione per il parcheggio a livello centrale è contenuto nelle "User's Guide \*/# Procedures as of 17.1".

## Gestione delle assenze sulla postazione operativa

Questo capitolo illustra le modalità di utilizzo fornite dal telefono quando ci si voglia assentare dalla propria postazione operativa.

### ■ Gestione dell'assenza con il Tasto Assenza

Abbandonando il proprio posto di lavoro si imposta il telefono per la gestione dell'assenza.

Il telefono è dotato di un apposito tasto in grado di abilitare tale funzione. Il tasto è predisposto per l'attivazione della deviazione di chiamata. Premendo semplicemente il Tasto Assenza è per ciò possibile attivare la deviazione di chiamata.



Digitare il numero dell'utente su cui deviare le chiamate.



Premere il Tasto Assenza.

→ La deviazione di chiamata è attivata, il led si accende.



**Per attivare il numero utente dell'ultima deviazione:**

Premere il Tasto Assenza.

→ La deviazione di chiamata è attivata, il led si accende.

#### **Nota:**

Il Tasto Assenza può essere configurato come qualsiasi altro Tasto Configurabile (vedi capitolo "Configurazione dei tasti", pagina 60).

#### **Ritornando al proprio posto di lavoro:**

premere il Tasto Assenza.

→ La deviazione di chiamata è disattivata. Il telefono passa allo stato di riposo.



### ■ Deviazione delle chiamate (deviazione chiamata)

Si desidera abbandonare il proprio posto di lavoro. Le chiamate in arrivo devono essere deviate su un'altra destinazione (telefono, Voice Mail, impianto cercapersona).

Con la deviazione di chiamata è possibile deviare le chiamate in arrivo su un'altra destinazione.

#### *Menu*



Premere il menu Fox e successivamente il tasto Fox.

#### *Deviare su*



Scorrere fino a *Deviazione* e premere il Tasto Fox *Selez.*

#### *Deviazione di chiamata*



Scorrere fino a *Deviazione chiamata* e confermare con il Tasto Fox *Ok*.

## Utente



Scorrere fino a *Utente* e confermare con il Tasto Fox *Ok*.

<Numero di chiamata>



Inserire il numero dell'utente e confermare con il Tasto Fox *Ok*.

### Note:

- È possibile cercare il numero dell'utente cercato anche nell'agenda, nella lista rilesazione o in una lista chiamate.
- Se si vuole che la chiamata venga deviata solo quando si è già impegnati, selezionare *Deviazione su occupato*.
- Inoltre è possibile deviare le chiamate su *Voice Mail* (vedere il capitolo "*Deviazione su Voice Mail*", pagina 36), su *Informazione* (vedere il capitolo "*Deviazione su informazione*", pagina 37) o su *Cerca persone*.
- Con *Menu* > *Funzioni attive* > Tasto Fox *Cancella* è possibile disattivare di nuovo la deviazione di chiamata.
- È possibile attivare la deviazione di chiamata anche tramite comando a distanza, vedere il capitolo "*Impostazione delle funzioni tramite comando a distanza*", pagina 48.

## ■ Deviazione condizionata di chiamata

Si desidera che le chiamate in arrivo siano segnalate anche ad un'altra destinazione.

Lo squillo della chiamata verrà quindi emesso dal proprio telefono e dall'altro telefono a cui essa è destinata. La configurazione del sistema prevede la possibilità che lo squillo sul telefono di destinazione avvenga con un determinato ritardo. Chi solleva per primo il microtelefono attiva la conversazione. A seconda della configurazione del sistema, la deviazione condizionata di chiamata può attivarsi anche quando il proprio telefono è occupato.

## Menu



Premere il menu Fox e successivamente il tasto Fox.

## Deviare su



Scorrere fino a *Deviazione* e premere il Tasto Fox *Selez.*

## Deviazione condizionata di chiamata



Scorrere fino a *Dev. ritardata* e confermare con il Tasto Fox *Ok*.

## Utente



Scorrere fino a *Utente* e confermare con il Tasto Fox *Ok*.

<Numero di chiamata>



Inserire il numero della destinazione per la quale deviare le chiamate e confermare con il Tasto Fox *Ok*.

### Note:

- È possibile cercare il numero dell'utente cercato anche nell'agenda, nella lista rielezione o in una lista chiamate.
- Inoltre è possibile eseguire la deviazione condizionata di chiamata su *Voice Mail* (vedere il capitolo "[Deviazione su Voice Mail.](#)", pagina 36) o su un *cerca-persone*.
- Con *Menu > Funzioni attive > Tasto Fox Cancella* è possibile disattivare di nuovo la deviazione condizionata di chiamata.
- È possibile attivare la deviazione condizionata di chiamata anche tramite comando a distanza, vedere il capitolo "[Impostazione delle funzioni tramite comando a distanza](#)", pagina 48.

## ■ Deviazione su Voice Mail.

Non si è reperibili sul proprio apparecchio. Se si attiva Voice Mail, un utente può comunque lasciarvi un messaggio.

È possibile utilizzare il messaggio di saluto globale o privato (vedere il capitolo "[Configurare il sistema Voice Mail](#)", pagina 59).

Ulteriori informazioni relative a Voice Mail sono contenute nelle "istruzioni per l'uso dei sistemi Voice Mail Ascotel® IntelliGate®".

### Menu



Premere il menu Fox e successivamente il tasto Fox.

### Deviare su



Scorrere fino a *Deviazione* e premere il Tasto Fox *Selez.*

### Deviazione di chiamata



Scorrere fino a *Deviazione chiamata* e confermare con il Tasto Fox *Ok*.

### Voice Mail



Scorrere fino a *Voice Mail* e confermare con il Tasto Fox *Ok*.

→ La deviazione su Voice Mail è attivata.

### Note:

- È possibile definire se Voice Mail risponde direttamente (*Deviazione chiamata*) o con ritardo (*Dev. ritardata*) oppure solo se si è già impegnati al telefono (*Devia se occupato*).
- Con *Menu > Funzioni attive > Tasto Fox Cancella* è possibile disattivare di nuovo la deviazione.
- Un nuovo messaggio Voice Mail viene segnalato con un messaggio testuale sul display e con l'accensione del LED di attenzione in stato di riposo.

## ■ Deviazione su informazione

Non si è reperibili sul proprio apparecchio. Si vuole lasciare un'informazione agli eventuali chiamanti interni. L'utente avverte il tono di occupato e riceve un messaggio sul display.

Premessa fondamentale: l'utente interno chiamante possiede un telefono in grado di ricevere messaggi. Gli utenti che hanno un telefono che non può ricevere messaggi vengono deviati sul loro telefono o su una destinazione predefinita nel sistema.

È possibile utilizzare direttamente uno dei messaggi testuali memorizzati nel sistema, modificarlo o creare un nuovo messaggio.

### Menu



Premere il menu Fox e successivamente il tasto Fox.

### Deviare su



Scorrere fino a *Deviazione* e premere il Tasto Fox *Selez.*

### Deviazione di chiamata



Scorrere fino a *Deviazione chiamata* e confermare con il Tasto Fox *Ok*.

### Informazione



Scorrere fino a *Informazione* e confermare con il Tasto Fox *Ok*.

### <Messaggio>



Selezionare uno dei messaggi testuali memorizzati nel sistema e premere il Tasto Fox *Selez.*

### <Testo>



Adattare o ampliare il testo e confermare con Tasto Fox *Ok*.  
→ La deviazione su informazione è attivata.







### Nota:

Se si attiva un'altra deviazione di chiamata, l'informazione lasciata viene disattivata.

## ■ Blocco del telefono

Lasciando il proprio posto di lavoro si vuole impedire ad altri di modificare le impostazioni del proprio apparecchio, accedere ai dati personali o effettuare chiamate esterne.

È possibile bloccare l'apparecchio con un PIN composto da 2 a 10 cifre. È possibile modificare il pin tramite il menu (vedere il capitolo "[Modifica PIN](#)", pagina 54) oppure con il tasto funzione \*47 (vedere "User's Guide \*/# Procedures as of I7.1").

<i>Menu</i> 	Premere il menu Fox e successivamente il tasto Fox.
<i>Impostazioni</i> 	Scorrere fino a <i>Impostazioni</i> e premere il Tasto Fox <i>Selez.</i> .
<i>Generale</i> 	Scorrere fino a <i>Generale</i> e premere il Tasto Fox <i>Selez.</i> .
<i>Bloccare</i> 	Scorrere fino a <i>Bloccare</i> e premere il Tasto Fox <i>Editare.</i> → Si richiede l'inserimento il vostro PIN.
<PIN> 	Inserire il PIN e confermare con il Tasto Fox <i>Ok</i> .
<Valore> 	Selezionare il tipo di blocco desiderato e confermare con il Tasto Fox <i>Ok</i> . → Il telefono è bloccato, viene visualizzato  .

### Nota:

È possibile bloccare solo la configurazione (*Configurazione bloccata*) oppure bloccare l'intero telefono (*Telefono bloccato*). Con *Telefono bloccato* si proteggono i dati privati e si abilitano solo le chiamate esterne effettuate in base alle impostazioni di sistema.

## ■ Sblocco del telefono

Si desidera sbloccare l'apparecchio.

Con il PIN è possibile sbloccare il telefono. Se avete dimenticato il PIN, il vostro gestore del sistema lo può reimpostare alle impostazioni di fabbrica.

### Menu



Premere il menu Fox e successivamente il tasto Fox.

### Funzioni attive



Scorrere fino a *Funzioni attive* e premere il Tasto Fox *Selez.*

### <Blocco>



Selezionare il blocco desiderato e premere menu Fox > Tasto Fox *Cancella*.  
→ Si richiede l'inserimento il vostro PIN.

### <PIN>



Inserire il PIN e confermare con il Tasto Fox *Ok*.

### Libero



Scorrere fino a *Libero* e confermare con Tasto Fox *Ok*.  
→ L'apparecchio è sbloccato.

## Funzioni per situazioni speciali

Questo capitolo illustra le modalità di utilizzo fornite dal telefono per gestire anche le situazioni che esulano dal normale uso quotidiano.

### ■ Trasferimento durante la fase di chiamata

Non si desidera rispondere a una chiamata e la si desidera inoltrare a un altro utente.

Con la funzione *Trasferimento* è possibile trasferire una chiamata durante la fase di chiamata ad un utente interno o esterno oppure al proprio sistema Voice Mail.

Il telefono squilla e il LED di Attenzione lampeggia. Si desidera inoltrare la chiamata.

#### *Trasferimento*



Premere il Menu Fox >Tasto Fox *Trasferimento*.

<Numero di chiamata>



Inserire il numero e confermare con il Tasto Fox *Ok*.

→ La chiamata viene trasferita all'utente desiderato.

#### **Note:**

- È possibile cercare il numero dell'utente cercato anche nell'agenda, nella lista rielezione o in una lista chiamate.
- Se l'utente al quale si desidera trasferire la chiamata è occupato, la chiamata non può essere trasferita. Sul display compare l'indicazione *Occupato* e il telefono continua a squillare.

### ■ Rifiutare chiamata durante la fase di chiamata

Non desidera rispondere a una chiamata.

È possibile rifiutare una chiamata già durante la fase di chiamata.

#### *Rifiutare*



Premere il Menu Fox >Tasto Fox *Rifiutare* o il tasto Fine.

→ Il collegamento viene rifiutato e l'utente che ha chiamato avverte una tonalità di occupato.

## ■ Invio di messaggi di testo

Si desidera scrivere una comunicazione ad un utente interno.

È possibile inviare un messaggio di testo ad un utente interno. Il messaggio di testo compare sul display dell'utente.

Premessa fondamentale: l'utente interno possiede un telefono in grado di ricevere messaggi.

È possibile utilizzare direttamente uno dei messaggi testuali memorizzati nel sistema o modificarlo per creare un nuovo messaggio.

### Menu



Premere il menu Fox e successivamente il tasto Fox.

### Messaggio testuale



Scorrere fino a *Messaggio testuale* e premere il Tasto Fox *Selez.*

### Nuovo



Scorrere fino a *Nuovo* e premere il Tasto Fox *Selez.*

### <Messaggio>



Selezionare uno dei messaggi testuali memorizzati nel sistema e premere il Tasto Fox *Selez.*

### <Testo>



Adattare o ampliare il testo e premere il Tasto Fox *Invia.*

### <Destinazione>



Selezionare la destinazione e premere il Tasto Fox *Selez.*

### <Numero di chiamata>



Per l'utente e il gruppo: Digitare il numero e premere il Tasto Fox *Invia*.  
→ Il messaggio viene inviato.

### Nota:

Se sul display compare l'indicazione *Non disponibile*, significa che non è stato possibile trasmettere il messaggio.

## ■ Lettura dei messaggi di testo

Il display mostra *Nuovo messaggio* e il simbolo della busta. Si accende il LED destro di attenzione.

### Mostra



Premere il >Tasto Fox *Mostra*.

→ Il display indica il mittente e la data/ora del messaggio di testo.

### Leggi



#### Leggi messaggio:

Selezionare il messaggio desiderato e premere Menu Fox > Tasto Fox *Leggere*.

→ Per messaggi di più righe, scorrere con il tasto di spostamento.

### Cancella



#### Per cancellare un messaggio:

Premere Menu Fox > Tasto Fox *Cancellare*.

→ Il messaggio viene cancellato ed il messaggio successivo viene richiamato dalla memoria.

#### O:

- Premere menu Fox > tasto Fox *Menu*.
- Scorrere fino a *Messaggio testuale* e premere il Tasto Fox *Selez.*
- Scorrere fino a *In arrivo* e premere il Tasto Fox *Selez.* Procedere come descritto sopra.

## ■ Acquisizione di una conversazione

Si sente una chiamata proveniente da un telefono vicino e si vuole eseguire la risposta per assente.

Con la funzione *R.x assente* è possibile rispondere dal proprio telefono alla chiamata inoltrata ad un altro telefono.

### Menu



Premere il menu Fox e successivamente il tasto Fox.

### Funzioni chiamata



Scorrere fino a *Funzioni chiamata* e premere il Tasto Fox *Selez.*

### R.x assente



Scorrere fino a *R.x assente* e confermare con Tasto Fox *Ok*.

### Utente



Scorrere fino a *Utente* e confermare con il Tasto Fox *Ok*.

→ Il display visualizza il numero utente per il quale è stata eseguita l'ultima risposta per assente.

<Numero di chiamata>



Digitare il numero utente dell'apparecchio di cui si desidera prelevare la chiamata e confermare con il Tasto Fox *Ok*.

→ A questo punto si è connessi con il chiamante.

## ■ Attivazione/disattivazione della modalità di selezione DTMF

Si desidera utilizzare il proprio telefono per gestire altri sistemi o attivare servizi fra cui l'interrogazione a distanza della segreteria telefonica o il telebanking. A tal fine è necessario disporre della modalità di selezione DTMF (selezione a toni).

Nel Modo DTMF, premendo qualsiasi tasto si genera un segnale acustico. Se, ad esempio, durante una conversazione si digita un numero telefonico, l'interlocutore sente questi segnali acustici.

È possibile definire, se in linea di massima, se il Modo DTMF deve essere attivo o disattivo (vedi capitolo "[Configurazione della selezione multifrequenza \(DTMF\)](#)", pagina 53). Come impostazione di fabbrica è attivata la modalità di selezione DTMF.

Se il Modo DTMF è disattivo, è possibile attivarlo temporaneamente durante una conversazione e disattivarlo nuovamente.



### Si sta conversando e il Modo DTMF è disattivato. Si desidera attivare temporaneamente il modo DTMF.

Premere il Menu Fox >Tasto Fox *DTMF*.

→ Sul display compare l'indicazione *Introd. numero DTMF*. Ora è possibile inserire i caratteri DTMF.



### Disattivare il modo DTMF:

Premere il Menu Fox >Tasto Fox *Cancella*.

### Nota:

Dopo il riaggancio, il modo DTMF è disattivato automaticamente.

## ■ Effettuare una chiamata con un altro apparecchio

Si desidera effettuare una chiamata con le proprie impostazioni personali da un altro telefono, ad esempio di un collega di lavoro o in una sala riunioni.

È possibile sbloccare un altro telefono per una chiamata interna o esterna con le proprie impostazioni personali, anche se il telefono in questione è bloccato per le chiamate esterne.

È possibile sbloccare il telefono per una chiamata per affari oppure per una chiamata privata.

Dopo aver sbloccato il telefono tramite un codice funzione e il proprio PIN, è disponibile l'agenda privata.

La persona chiamata vede sul display il vostro numero di chiamata personale e non quello del telefono da cui si sta effettuando la chiamata.

Di conseguenza gli addebiti sostenuti saranno a loro carico.



Digitare #36.

Inserire il proprio numero interno.

Inserire il proprio PIN.

Inserire il numero di chiamata interno o il numero di chiamata esterno con numero di interfaccia di linea urbana.

Sganciare il microtelefono.

→ Viene selezionato il numero visualizzato.

### Nota:

Al riaggancio sono disponibili per un minuto, la selezione nominativa e la rubrica privata per effettuare un'ulteriore conversazione.

### O:

- #46 per una chiamata privata.
- Inserire il proprio numero interno.
- Inserire il proprio PIN.
- Inserire direttamente il numero di chiamata esterno, senza il numero di interfaccia di linea urbana.
- Sganciare il microtelefono.
  - Il telefono è abilitato, l'utente esterno viene chiamato.

### Nota:

La preimpostazione di fabbrica "0000" non è ammessa. Modificare prima il PIN (vedere il capitolo "Modifica PIN", pagina 54) o con il codice funzione \*47 (vedere User's Guide \*/# Procedures as of 17.1). Se si è dimenticato il proprio PIN, il gestore del sistema lo può reimpostare alle impostazioni di fabbrica.



## ■ Ricerca utente tramite l'impianto cercapersone

Non è possibile raggiungere un utente interno con il quale si desidera comunicare.

Se il sistema è dotato di un impianto cercapersone (ICP), è possibile cercare un utente interno tramite il suo cercapersone (Pager). L'utente interno desiderato può rispondere da qualsiasi apparecchio.



Premere il menu Fox e successivamente il tasto Fox.

### *Funzioni chiamate*



Scorrere fino a *Funzioni chiamate* e premere il Tasto Fox *Selez.*

### *Cercare*



Scorrere fino a *Cercare* e confermare con Tasto Fox *Ok*.

<Numero di chiamata>



Inserire il numero dell'utente interno cercato e confermare con Tasto Fox *Ok*.  
→ L'utente è chiamato tramite il cercapersone, che gli trasmette il numero utente di chi lo sta cercando.

## ■ Risposta alla chiamata del cercapersone

Il proprio cercapersone (Pager) suona e visualizza il numero dell'utente che desidera essere contattato.

È possibile rispondere alla chiamata da qualsiasi apparecchio interno.



Premere il menu Fox e successivamente il tasto Fox.

### *Funzioni chiamate*



Scorrere fino a *Funzioni chiamate* e premere il Tasto Fox *Selez.*

### *R.x assente*



Scorrere fino a *R.x assente* e confermare con Tasto Fox *Ok*.

### *Cercapersone*



Scorrere fino a *Cerca persone* e confermare con Tasto Fox *Ok*.

<Numero di chiamata>



Inserire il numero interno specifico e confermare con Tasto Fox *Ok*.  
→ A questo punto si è connessi con l'utente che desidera essere contattato.

### **Nota:**

È possibile rispondere ad un cercapersone anche con il codice di funzione \*82.

## ■ Risposta alla suoneria centralizzata

Attraverso la suoneria centralizzata si sente il proprio pattern di suoneria personale o il segnale generale di chiamata. Le chiamate con la destinazione Suoneria centralizzata possono essere segnalate in modo visivo o acustico tramite un dispositivo supplementare. È possibile rispondere alla chiamata da qualsiasi unità terminale.

Chiedere al gestore di sistema se è configurata una suoneria centralizzata.

È possibile rispondere alla chiamata da qualsiasi apparecchio interno.



Premere il menu Fox e successivamente il tasto Fox.

### Funzioni chiamate



Scorrere fino a *Funzioni chiamate* e premere il Tasto Fox *Selez.*

### R.x assente



Scorrere fino a *R.x assente* e confermare con Tasto Fox *Ok*.

### Suoneria centralizzata



Scorrere fino a *Suoneria central.* e confermare con il tasto Fox *Ok*.

### <Numero di chiamata>



Inserire il numero interno specifico e confermare con Tasto Fox *Ok*.  
→ A questo punto si è connessi con l'utente che desidera essere contattato.

### Nota:

È possibile rispondere ad una suoneria centralizzata anche con il codice di funzione \*83.

## ■ Attivazione/disattivazione della chiamata discreta

Si desidera non essere disturbati dallo squillo del proprio telefono. Tuttavia non si desidera spegnere il telefono.

In alternativa allo squillo normale il telefono offre la chiamata discreta. Se è stata attivata la chiamata discreta, il telefono squilla solo una volta.

La funzione deve essere attivata con un tasto funzione (vedere il capitolo "Configurazione dei tasti", pagina 60).



### Nel stato di riposo:

Premere il Tasto Funzione *<Chiamata discreta>*.

→ viene visualizzato.

### ■ Soppressione della visualizzazione del numero utente presso la persona chiamata

Si desidera impedire che sul display del telefono di una persona chiamata nella rete pubblica appaia il proprio numero utente.

Sono disponibili due possibilità:

- Se non si desidera visualizzare il numero, impostare *CLIR permanente*.
- Quando si desidera sopprimere la visualizzazione del proprio numero utente solo per determinate chiamate, prima di selezionare il numero, scegliere la funzione *CLIR per chiamata*.

La funzione deve essere attivata con un tasto funzione (vedere il capitolo "Configurazione dei tasti", pagina 60).

È possibile eseguire la funzione anche con un codice funzione (vedere "User's Guide \*/# Procedures as of 17.1").



#### Prima della conversazione:

Premere il Tasto Funzione <CLIR>.

#### Note:

- Il CLIR funziona solo con chiamate esterne.
- Questa funzione dipende dal servizio del proprio gestore.

### ■ Identificazione delle chiamate maliziose

Si è minacciati o infastiditi da un utente indesiderato. Si desidera identificare l'utente.

Con la funzione Identifica (*MCID*:: Malicious Call Identification) il gestore della rete può registrare per ogni chiamata i seguenti dati: Numero, numero del chiamante nonché data e ora della chiamata.

L'identificazione (*MCID*) dev'essere abilitata dal proprio gestore di rete. Egli comunica la modalità di accesso ai dati registrati delle chiamate.

La funzione deve essere attivata con un tasto funzione (vedere il capitolo "Configurazione dei tasti", pagina 60).



#### Durante la conversazione:

premere il Tasto Funzione per l'identificazione della chiamata (*MCID*).



Dopo la conversazione non riagganciare e durante il tono di occupato premere il Tasto Funzione per l'identificazione (*MCID*).

# Impostazione delle funzioni tramite comando a distanza

*Questo capitolo spiega come poter modificare le impostazioni del telefono anche se non ci si trova direttamente al telefono.*

Si è lontani dalla propria postazione operativa e si desidera impostare da un altro telefono le funzioni del proprio apparecchio.

Molte funzioni del proprio telefono si possono attivare / disattivare da un altro apparecchio tramite il comando a distanza.

Il comando a distanza si attiva tramite un determinato codice funzione. I successivi comandi operativi ed i codici per l'attuazione delle funzioni volute dovranno quindi essere inseriti come di consueto.



### Per eseguire il comando a distanza da un telefono di terzi:

Digitare il codice di funzione #36.

Immettere il numero del proprio apparecchio.

Inserire il proprio PIN.



Per attivare e disattivare la funzione voluta immettere il codice funzione.



Sganciare il microtelefono.

→ Viene emesso un tono di conferma.



Riagganciare il microtelefono.

→ La funzione è attivata/disattivata.

### Nota:

La preimpostazione di fabbrica "0000" non è ammessa. Modificare dapprima il PIN come descritto sotto "[Modifica PIN](#)", pagina 54 oppure con il codice funzione \*47 (vedi User's Guide \*/# Procedures as of I7.1). Se si è dimenticato il proprio PIN, il gestore del sistema lo può reimpostare alle impostazioni di fabbrica.

---

# Impostazioni personalizzate del telefono

*Nei seguenti capitoli è descritto come adattare le impostazioni del telefono alle proprie esigenze personali.*

---

<i>Display</i> .....	50
<i>Impostazione delle caratteristiche di chiamata (Audio)</i> .....	51
<i>Impostazioni generali</i> .....	53
<i>Protezione</i> .....	56
<i>Gestione Agenda</i> .....	57
<i>Configurare il sistema Voice Mail</i> .....	59
<i>Configurazione dei tasti</i> .....	60
<i>Formulazione di funzioni</i> .....	62
<i>Impostazioni locali (Office 60IP)</i> .....	63

---

## Display

Questo capitolo spiega come impostare le funzioni del display.

### ■ Impostazioni del display

Se il display è troppo chiaro o troppo scuro.

È possibile regolare il *contrasto del display*.

*Menu*



Premere il menu Fox e successivamente il tasto Fox.

*Impostazioni*



Scorrere fino a *Impostazioni* e premere il Tasto Fox *Selez.* .

*Display*



Scorrere fino a *Display* e premere il Tasto Fox *Selez.*

*Contrasto display*



Scorrere fino a *Contrasto display* e premere Tasto Fox *Editare*.

<Valore>



Selezionare l'impostazione desiderata e confermare con Tasto Fox *Ok*.  
→ L'impostazione è memorizzata.

## Impostazione delle caratteristiche di chiamata (Audio)

*Questo capitolo spiega come impostare la Suoneria.*

### ■ Impostazione volume durante la chiamata

Si desidera modificare il volume del tono di suoneria.

È possibile regolare il volume del tono di suoneria mentre questo viene emesso.

—|+            Più basso: Premere il tasto –.

—|+            Più alto: Premere il tasto +.

### ■ Regolazione del volume durante la conversazione

Si desidera modificare il volume durante una conversazione.

Così facendo si imposta anche il volume del ricevitore e dell'altoparlante.

Il nuovo volume impostato viene mantenuto anche dopo la conversazione.

—|+            Più basso: Premere il tasto –.

—|+            Più alto: Premere il tasto +.

## ■ Impostazione delle caratteristiche di chiamata

Si desidera modificare il modo in cui il proprio telefono squilla.

È possibile regolare il *Volume suoneria*, la *Melodia* e il *Ritmo*.

### Nota:

Fare attenzione che il volume può diminuire se il terminale Office 60 non è stato collegato all'alimentazione.

#### Menu



Premere il menu Fox e successivamente il tasto Fox.

#### Impostazioni



Scorrere fino a *Impostazioni* e premere il Tasto Fox *Selez.*

#### Audio



Scorrere fino a *Audio* e premere il Tasto Fox *Selez.*

<Impostazione audio>



Scorrere fino alle impostazioni audio desiderate e premere il tasto Fox *Editare*.

<Valore>



Selezionare l'impostazione desiderata e confermare con Tasto Fox *Ok*.  
→ L'impostazione è memorizzata.

### Nota:

Il Tasto Fox *Test* consente di verificare l'impostazione.

## Impostazioni generali

Questo capitolo spiega altre impostazioni che potete utilizzare sul telefono.

### ■ Selezione della lingua

Il testo del display non compare nella lingua desiderata.

È possibile selezionare un'altra lingua. L'opzione menu in cui è possibile selezionare la lingua è contrassegnata da "\*" prima della parola per lingua, ad esempio "\*Lingua" per l'italiano.

- Menu*

Premere il menu Fox e successivamente il tasto Fox.
- <\*Language>

Scorrere fino a *\*Lingua* e premere il Tasto Fox *Editare*.  
→ La lingua impostata viene visualizzata con .
- <Valore>

Selezionare la lingua desiderata e confermare con Tasto Fox *Ok*.  
→ Il testo del display compare nella lingua scelta.

### ■ Configurazione della selezione multifrequenza (DTMF)

Si vuole attivare o disattivare la selezione multifrequenza (DTMF) nel proprio apparecchio.

- Menu*

Premere il menu Fox e successivamente il tasto Fox.
- Impostazioni*

Scorrere fino a *Impostazioni* e premere il Tasto Fox *Selez.*
- Generale*

Scorrere fino a *Generale* e premere il Tasto Fox *Selez.*
- DTMF*

Scorrere fino a *DTMF* e premere il Tasto Fox *Editare*.
- <Valore>

Attivare o disattivare la selezione multifrequenza DTMF e confermare con il tasto Fox *Ok*.  
→ L'impostazione è memorizzata.

## ■ Modifica PIN

Si desidera modificare il PIN con il quale poter bloccare/sbloccare il telefono (vedere capitolo "Blocco del telefono", pagina 38 e "Sblocco del telefono", pagina 39).

Per default è impostata la combinazione "0000" per il nuovo PIN è possibile scegliere qualsiasi combinazione da 2 a 10 cifre.

Se avete dimenticato il PIN, il vostro gestore del sistema lo può reimpostare alle impostazioni di fabbrica.



Premere il menu Fox e successivamente il tasto Fox.

### *Impostazioni*



Scorrere fino a *Impostazioni* e premere il Tasto Fox *Selez.* .

### *Generale*



Scorrere fino a *Generale* e premere il Tasto Fox *Selez.*

### *PIN*



Scorrere fino a *PIN* e premere il Tasto Fox *Editare.*

→ Sul display compare *PIN attuale.*



Inserire il PIN vecchio e confermare con Tasto Fox *Ok.*

→ Sul display compare *Nuovo PIN.*



Inserire il nuovo PIN e confermare con Tasto Fox *Ok.*

→ Il display indica *Conferma.*



Inserire ancora una volta il nuovo PIN e confermare con Tasto Fox *Ok.*

→ Il nuovo PIN è memorizzato.

### **Note:**

- Il display visualizza un asterisco per ogni cifra inserita "\*" .
- È possibile modificare il PIN anche con il codice funzione \*47 (vedere "User's Guide \*/# Procedures as of 17.1").

## ■ Identificazione del sistema di comunicazione



*Menu*



*Impostazioni*



*Generale*



*Proprio ID*



Premere il menu Fox.

→ Viene visualizzato il menu.

premere il Tasto Fox *Menu*.

Scorrere fino a *Impostazioni* e premere il Tasto Fox *Selez.* .

Scorrere fino a *Generale* e premere il Tasto Fox *Selez.*.

Scorrere fino a *Proprio ID* e premere il Tasto Fox *Selez.*

→ Compaiono il nome, il numero e il sistema di comunicazione.

## Protezione

Questo capitolo spiega come proteggersi da determinati tipi di chiamata.

### ■ Non disturbare/Avviso di chiam./Inclusione/Annuncio/Deviazione

Si desidera attivare la protezione da determinati tipi di chiamata.

È possibile impostare queste funzioni in modo che non siano abilitate sul vostro telefono. Chiedere al gestore di sistema se queste funzioni sono abilitate nel sistema.

#### Menu



Premere il menu Fox e successivamente il tasto Fox.

#### Impostazioni



Scorrere fino a *Impostazioni* e premere il Tasto Fox *Selez.*

#### Protezione



Scorrere fino a *Protezione* e premere il Tasto Fox *Selez.*

<Impostazione di protezione>



Scorrere fino all'impostazione di protezione desiderata e premere il tasto Fox *Editare.*

<Valore>



Selezionare l'impostazione desiderata e confermare con Tasto Fox *Ok.*  
→ L'impostazione è memorizzata.

#### Nota:

È possibile disattivare una protezione tramite *Menu > Funzioni attive > Tasto Fox Cancell.*

## Gestione Agenda

Questo capitolo spiega come inserire una voce nell'agenda e come modificare o cancellare una voce.

### ■ Creazione di una nuova voce dell'Agenda

Si desidera memorizzare numeri di telefono privati.

È possibile memorizzare numeri specifici nell'agenda privata.



Premere il tasto Agenda.

*Contatti privati*



Scorrere fino a *Contatti privati* e premere il Tasto Fox *Selez.*



Premere Menu Fox > Tasto Fox *Nuovo.*

<Nome>



Inserire il nome dell'utente e confermare con Tasto Fox *Ok* .  
→ Il nome è memorizzato.

<Numero di chiamata>



Inserire il numero dell'utente e confermare con il Tasto Fox *Ok*.  
→ Il numero telefonico è stato memorizzato.

#### Note:

- La modalità testo per l'immissione dei caratteri si attiva automaticamente.
- Per correggere i caratteri errati, utilizzare il Tasto Cancellazione.

## ■ Modifica o cancellazione di una voce dell'agenda

Si desidera modificare un numero memorizzato nella propria agenda privata.

### Nota:

Non è possibile modificare le voci contenute in altre agende



Premere il tasto Agenda.

*Contatti privati*



Scorrere fino a *Contatti privati* e premere il Tasto Fox *Selez.*

<Voce>



### Per modificare una riga

Selezionare la voce desiderata e premere Menu Fox > Tasto Fox *Modificare.*

→ Sul display compare il nome attualmente in memoria.

<Nome>



Modificare il nome e confermare con il tasto Fox.

→ Sul display compare il numero attualmente in memoria.

<Numero di chiamata>



Modificare il numero e confermare con il Tasto Fox.

→ I dati sono memorizzati.

<Voce>



### Per cancellare una voce:

Selezionare la voce desiderata e premere Menu Fox > Tasto Fox *Cancellare.*

→ La voce viene cancellata.

### Note:

- La modalità testo per l'immissione dei caratteri si attiva automaticamente.
- Per correggere i caratteri errati, utilizzare il Tasto Cancellazione.

## Configurare il sistema Voice Mail

Questo capitolo spiega come impostare la Voice Mail.

### ■ Messaggio di saluto personale

È possibile registrare fino a 3 messaggi di saluto diversi. Se non vi è alcun messaggio di saluto personale attivo o non è presente alcun messaggio, viene attivato automaticamente il messaggio di saluto globale, a condizione che sia stato registrato. Per altre informazioni rivolgersi al proprio gestore di sistema.

*Menu*



Premere il menu Fox e successivamente il tasto Fox.

*Voice Mail*



Scorrere fino a *Voice Mail* e premere il Tasto Fox *Selez.*

<Messaggio di saluto>



#### Per registrare il messaggio di saluto:

Selezionare il messaggio di saluto desiderato e premere Menu Fox> Tasto Fox *Registrare.*

→ Registrare ora il testo del messaggio saluto personale

#### Nota:

È possibile aumentare la qualità, registrando il testo attraverso il microtelefono.

<Messaggio di saluto>



#### Per ascoltare il messaggio di saluto:

Selezionare il messaggio di saluto desiderato e premere Menu Fox> Tasto Fox *Ascoltare.*

→ È possibile controllare il testo di saluto personale e, se necessario, registrarlo di nuovo.

<Messaggio di saluto>



#### Selezionare il messaggio di saluto:

Selezionare il messaggio di saluto desiderato e confermare con Menu Fox >Tasto Fox *Ok.*

→ Il messaggio di cortesia registrato per ultimo è attivato automaticamente.

#### Note:

- Il capitolo "[Deviazione su Voice Mail.](#)", pagina 36 spiega come configurare una deviazione su Voice Mail
- Ulteriori informazioni relative a Voice Mail sono contenute nelle "istruzioni per l'uso dei sistemi Voice Mail Ascotel® IntelliGate®".

## Configurazione dei tasti

In questi capitoli si spiega come memorizzare i numeri e le funzioni su un Tasto Fox o Configurabile.

### ■ Tasti disponibili

I numeri telefonici o le funzioni possono essere memorizzati su uno dei 10 tasti configurabili. Questi sono sempre accessibili.

È possibile assegnare ogni tasto ad un determinato tipo in modo da poter attivare un'azione premendo un tasto. È disponibile la scelta seguente:

- Tasto numero: Per memorizzare il numero telefonico
- Tasto funzione: Attivazione/disattivazione della funzione

### ■ Memorizzazione del numero sul tasto – Tasto Numero

Si desidera poter selezionare un numero telefonico che si usa spesso senza doverlo digitare nuovamente.

Su qualsiasi tasto configurabile è possibile memorizzare due numeri telefonici con il nome. In questo modo quel tasto diventa Tasto Numero.

<A lungo>



#### Per memorizzare il numero telefonico e il Tasto Configurabile

premere a lungo il tasto.

→ Sul display compare il tipo di tasto da scegliere.

Tasto numero



Scorrere fino a *Tasto numero* e premere il Tasto Fox *Selez.*

→ Sul display compare il numero attualmente in memoria.

<Numero di chiamata>



Premere il Tasto Fox *Editare*, inserire o modificare il numero e confermare con Tasto Fox *Ok*. Se è stato collegato un modulo di tastiera di estensione Office DKBM, è possibile selezionare anche il tipo di numero (numero ufficio, numero cellulare o numero privato).

→ Sul display compare il nome attualmente in memoria.

<Nome>



Premere il Tasto Fox *Editare*, inserire o modificare il nome e confermare con Tasto Fox *Ok*.

→ Viene memorizzata la prima funzione assegnata.

<Numero di chiamata>



Premere il Tasto Fox *Editare*, inserire o modificare il numero e confermare con Tasto Fox *Ok*.

→ Sul display compare il nome attualmente in memoria.

<Nome>



Premere il Tasto Fox *Editare*, inserire o modificare il nome e confermare con Tasto Fox *Ok*.

→ Viene memorizzata la seconda funzione assegnata.

#### Note:

- La modalità testo per l'immissione dei caratteri si attiva automaticamente.
- Per correggere i caratteri errati, utilizzare il Tasto Cancellazione.

## ■ Memorizzazione della funzione sul tasto – Tasto Funzione

Si desidera richiamare con un tasto una funzione usata di frequente, ad esempio la deviazione condizionata di chiamata, senza doverla eseguire manualmente. Normalmente la funzione è assegnata in modo da:

- attivare la funzione con la prima pressione del tasto,
- e disattivare di nuovo il comando con un'ulteriore pressione del tasto.

<A lungo>



### Per memorizzare la funzione sul Tasto Configurabile

premere a lungo il tasto.

→ Sul display compare il tipo di tasto da scegliere.

*Tasto funzione*



Scorrere fino a *Tasto Funzione* e premere il Tasto Fox *Selez.*.

→ La funzione attualmente impostata viene visualizzata con .

<Funzione>



Selezionare la funzione desiderata e premere il Tasto Fox *Selez.*.

→ Ulteriore navigazione del menu dipende dalla funzione (vedi capitolo "[Funzioni comfort per telefonare in modo efficiente](#)", pagina 19). Appena eseguite tutte le impostazioni, la funzione viene memorizzata sul tasto.

### Nota:

Inoltre con le funzioni predefinite è possibile definire una funzione. Per ulteriori informazioni, leggere il capitolo "[Comandi funzione](#)", pagina 62.

## ■ Cancellazione del tasto

Si desidera cancellare la funzione assegnata ad un Tasto Configurabile.

A tal fine è disponibile l'impostazione *Nessuna funzione*.

<A lungo>



### Per cancellare il tasto configurabile:

Premere a lungo il Tasto Configurabile.

→ Sul display compare il tipo di tasto.

*Nessuna funzione*



Scorrere fino a *Nessuna funzione* e confermare con Tasto Fox *Ok*.

→ La configurazione del tasto è cancellata.

## Formulazione di funzioni

Questo capitolo spiega come attivare o memorizzare su un tasto una funzione individuale, ad esempio la Deviazione di chiamata, utilizzando i comandi funzione.

### ■ Comandi funzione

I comandi funzione consentono di formulare una funzione per le proprie esigenze personali. Una funzione può essere costituita da uno o più comandi funzione e codici funzione nonché da numero telefonico. È possibile eseguire direttamente una funzione o memorizzarla su un Tasto Funzione (selezionare la funzione *configurabile*).

**Tab. 1 Sono disponibili i seguenti comandi funzione:**

"A"	Occupazione della linea con la massima priorità
"I"	Occupazione linea
"X"	Interruzione collegamento
"P"	1 secondo di pausa prima dell'azione successiva
"N"	Utilizzo del numero telefonico inserito nella preparazione della selezione
."	Funzione tasti di comando (impianto a monte)
"Z"	Attivazione/disattivazione del modo DTMF (selezione multifrequenza)
"R"	Utilizzo dell'ultimo numero selezionato
"Y"	Chiusura del collegamento e rioccupazione della linea

**Tab. 2 Esempi di come formulare una funzione:**

"IR"	Occupazione della linea ("I"), selezione dell'ultimo numero digitato ("R")
"I201"	Occupazione della linea ("I") e selezione del numero 201
"I*21201X"	Occupazione della linea ("I"), Attivazione della deviazione di chiamata ("*21") sul numero 201, Chiusura del collegamento ("X")
	<p><b>Note:</b></p> <ul style="list-style-type: none"> <li>• Per inserire i comandi funzione, deve essere attiva la modalità testo.</li> <li>• Le funzioni, non presenti nel menu, possono essere attivate tramite procedure */# (vedi "User's Guide */# Procedures as of 17.1").</li> <li>• Il codice funzione può essere immesso direttamente o salvato su un tasto.</li> <li>• Alcuni codici funzione possono essere eseguiti solo se la stessa funzione non è utilizzabile anche tramite il menu.</li> <li>• Alcuni codici funzione sono disponibili solo in modo limitato a seconda del sistema e della versione software.</li> <li>• Un elenco di tutti i codici funzione è contenuto nel sito <a href="http://www.aastra.com/docfinder">http://www.aastra.com/docfinder</a> ("User's Guide */# Procedures as of 17.1").</li> </ul>

## Impostazioni locali (Office 60IP)

Questo capitolo contiene una breve descrizione delle impostazioni relative a IP.

### ■ Impostazioni IP

In questo menu sono memorizzati i dati relativi a IP del vostro telefono. L'inserimento di questi dati è protetto da password e pertanto può essere eseguito solo dal gestore di sistema. Tuttavia, è possibile richiamare tali dati.

#### Menu



Premere il menu Fox e successivamente il tasto Fox.

#### Impostazioni



Scorrere fino a *Impostazioni* e premere il Tasto Fox *Selez.* .

#### Generale



Scorrere fino a *Generale* e premere il Tasto Fox *Selez.*.

#### Impostazioni locali



Scorrere fino a *Impostazioni locali* e premere il Tasto Fox *Selez.*.  
→ Impostazioni richiamabili relative a IP.

---

# Altre informazioni

*I seguenti capitoli contengono informazioni utili relative al telefono.*

---

<i>Guasto</i> .....	65
<i>Dichiarazione Software Open-Source (Office 60IP)</i> .....	66
<i>Dipendenze dal sistema e dal software</i> .....	67
<i>Responsabilità</i> .....	67

---

## Guasto

Qui sono indicati alcuni suggerimenti, per poter utilizzare il telefono in caso di problemi.

### ■ Anomalie di funzionamento

#### **L'interlocutore non vi sente oppure non sentite il vostro interlocutore**

Assicurarsi che il cavo di collegamento del microtelefono sia collegato correttamente al microtelefono e al telefono (vedi capitolo "Installazione e messa in funzione", pagina 68).

#### **A microtelefono sollevato, non si sente il tono di invito a selezionare, nessun messaggio sul display**

Assicurarsi che il cavo di linea del telefono siano collegati correttamente al telefono e alla presa LAN (vedi capitolo "Installazione e messa in funzione", pagina 68).

#### **Sul display compare "Not configured", con il ricevitore sollevato non si sente il tono di invito a selezionare**

Al telefono non è stato assegnato nessun numero telefonico. Rivolgersi al proprio gestore di sistema.

#### **Il display indica: "Trying to register"**

Impossibile registrare il telefono. Rivolgersi al proprio gestore di sistema.

#### **Il display funziona ma non è possibile eseguire chiamate**

Probabilmente il telefono è bloccato. Sbloccare il telefono (vedere il capitolo "Sblocco del telefono", pagina 68).

#### **È impossibile configurare i Tasti Configurabili**

Probabilmente la configurazione è bloccata. Sbloccare il telefono (vedere il capitolo "Sblocco del telefono", pagina 68).

Probabilmente il tasto per una nuova configurazione nel sistema è bloccato. Rivolgersi al proprio gestore di sistema.

#### **Contrasto display insufficiente**

Il contrasto del display è regolato in modo inadeguato. Modificare l'impostazione (vedere il capitolo "Impostazioni del display", pagina 68).

#### **Nota:**

In caso di messaggi di avvertenza, guasti e per domande eventuali rivolgersi al proprio gestore di sistema.

# Dichiarazione Software Open-Source (Office 60IP)

## ■ Informazioni sul software Open-Source

Questo prodotto contiene il software Open-Source di terzi, che è soggetto alle disposizioni della licenza GNU GPL (GNU General Public License) e LGPL (GNU Library/Lesser General Public License).

Il testi delle licenze GPL e LGPL, nonché il codice sorgente delle parti di software indicate di seguito, sono disponibili all'indirizzo <http://www.aastra.com/docfinder> (tipo di documento "Public GNU source").

I testi delle licenze GPL LGPL sono memorizzati anche sull'unità terminale e possono essere esaminati tramite l'interfaccia web integrata (URL: <indirizzo IP del terminale del sistema>.

Leggere il testo nei dettagli per informarsi sui diritti relativi alle suddette licenze.

Questo prodotto contiene il seguente software soggetto alle disposizioni GPL:

- Linux kernel, disponibile all'indirizzo <http://www.kernel.org/>.
- Busybox, disponibile all'indirizzo <http://www.busybox.net/>.
- Questo prodotto contiene il seguente software soggetto alle disposizioni LGPL:
- ucLibc, disponibile all'indirizzo <http://www.uclibc.org/>

## Dipendenze dal sistema e dal software

*Si desidera eseguire una funzione descritta nel presente manuale ma il sistema non lo consente.*

Alcuni funzioni non sono supportate da tutti i sistemi o da tutte le versioni software. I relativi paragrafi di testo sono identificati con un numero fra parentesi quadre [a]. Nella seguente composizione sono chiaramente indicate le versioni del sistema che supportano le funzioni in questione. Per maggiori informazioni rivolgersi al proprio gestore di sistema.

	<b>17.6</b>							
[a]	x							
[b]								
[c]								
[d]								

## Responsabilità

### ■ Esonero da responsabilità

Questo prodotto è stato predisposto applicando le norme di qualità ISO 9001.

Il prodotto e la documentazione fornita sono stati realizzati con la massima cura. Le funzioni del prodotto sono state verificate e autorizzate mediante numerosi test di conformità. Non è tuttavia possibile escludere completamente ogni tipo di guasto. La garanzia si limita alla sostituzione della parte difettosa.

Il costruttore non risponde di eventuali danni diretti o indiretti dovuti ad un errato utilizzo, ad un uso non regolamentare o a qualsiasi altro comportamento errato. I possibili pericoli sono riferiti nella sezione corrispondente nelle istruzioni per l'uso. Si esclude in ogni caso la responsabilità per mancato guadagno.

---

# Installazione e messa in funzione

*I seguenti capitoli descrivono le possibilità offerte dal telefono in fase di posizionamento.*

---

<i>Contenuto della fornitura.....</i>	<i>69</i>
<i>Opzioni .....</i>	<i>69</i>
<i>Posizionamento e montaggio del telefono .....</i>	<i>70</i>
<i>Collegamento di Office 60 .....</i>	<i>72</i>
<i>Collegamento di Office 60IP .....</i>	<i>73</i>

---

## Contenuto della fornitura

Telefono e ricevitore



Cavo di collegamento ricevitore



Cavo di collegamento telefono Office 60

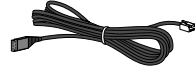

Base di supporto, utilizzabile anche come telaio di montaggio per l'installazione a parete

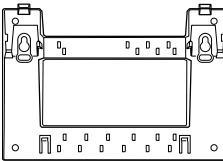

Guida rapida e norme di sicurezza

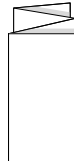

## Opzioni

Alimentatore (se l'alimentazione non viene eseguita tramite la rete LAN, soltanto Office 60IP)

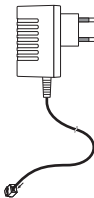

## Posizionamento e montaggio del telefono

Con l'ausilio della base di supporto in dotazione, è possibile posizionare il telefono come apparecchio da tavolo oppure installarlo a parete.

### ■ Posizionamento come apparecchio da tavolo

È possibile collocare il telefono in un angolo di 40° oppure di 25°: La base di supporto viene inserita sul retro del telefono in diverse posizioni.

- Inserire e spingere la base di supporto come indicato nel disegno di montaggio.
- Collegare il microtelefono: Inserire la parte più corta del cavo di collegamento del microtelefono nella presa corrispondente. Inserire il connettore libero del cavo nella piccola presa del microtelefono sul fondo del telefono. Far passare il cavo attraverso una delle guide sulla base di supporto per evitare trazioni.
- Collegamento del telefono in base a quanto è descritto nel capitolo "[Collegamento di Office 60](#)", pagina 72 o "[Collegamento di Office 60IP](#)", pagina 73.

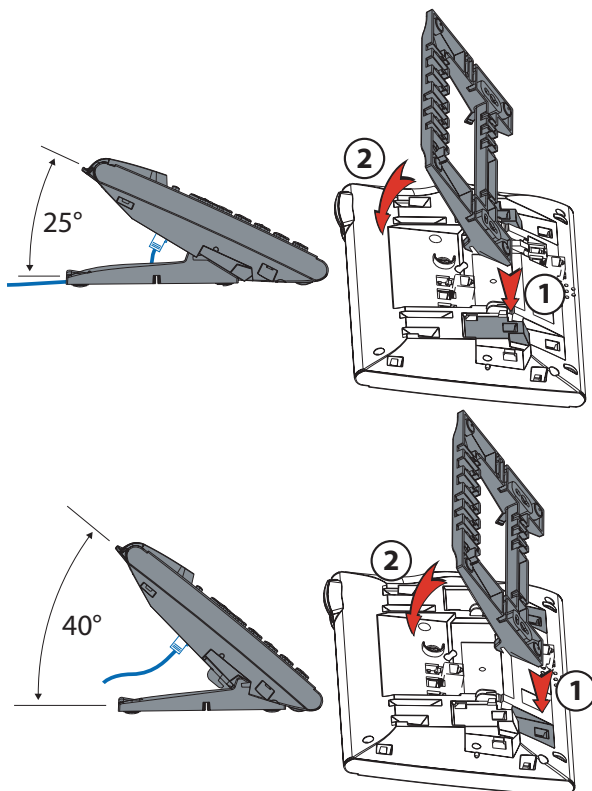

## ■ Montaggio a parete

È possibile installare il telefono alla parete. A tale scopo la base di supporto, che funge da staffa di montaggio, viene fissata alla parete tramite viti e il telefono viene incastrato nella base di supporto.

### Nota:

Poiché fra le prese di collegamento sul retro del telefono e la parete di montaggio vi è poco spazio disponibile, per il cavo di collegamento LAN occorre utilizzare un cavo flat con connettore corto. Rivolgersi al rivenditore locale per sapere dove trovare un cavo flat adeguato (soltanto Office 60IP).

- Utilizzare le viti per il fissaggio della base di supporto e montare quest'ultima (Figura A).
- Collegare il cavo del microtelefono e il cavo di collegamento al telefono (Figura B). Per l'assegnazione dei collegamenti, seguire le indicazioni del capitolo "Collegamento di Office 60IP", pagina 73 o "Collegamento di Office 60", pagina 72.
- Inserire il telefono in posizione orizzontale nella base di supporto (Figura C-1) e spingere verso il basso (Figura C-2).
- Spingere all'esterno le tacche di fermo del microtelefono (Figura da D-1 a D-3).
- Agganciare il microtelefono.

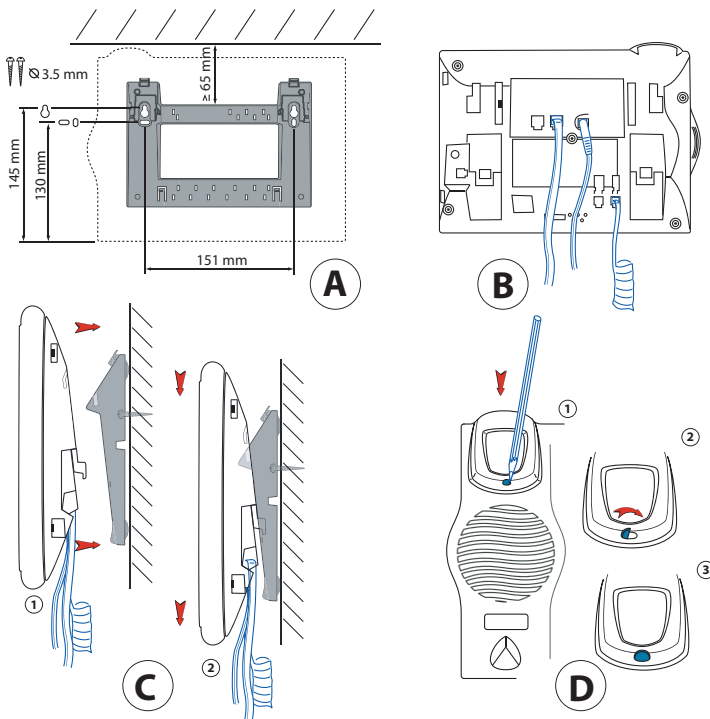

## ■ Smontaggio

Apparecchio da tavolo:

- Allentare e rimuovere il cavo di collegamento.
- Estrarre con cautela la base di supporto in senso opposto.

Apparecchio da tavolo:

- Spingere con cautela il telefono verso l'alto dalla base di supporto.
- Allentare e rimuovere il cavo di collegamento.

## Collegamento di Office 60

### ■ Collegamenti



Collegamento telefonico



Collegamento microtelefono

### ■ Collegamento del telefono al sistema



- Inserire il connettore del cavo di linea sulla base del telefono, nella presa con il simbolo del telefono.
- Solo montaggio su tavolo: Far passare il cavo attraverso una delle guide sulla base di supporto per evitare trazioni.
- Inserire l'altra estremità del cavo nella presa telefonica.
- Impostare l'interruttore di selezione del canale sul fondo del telefono. Rivolgersi al proprio gestore di sistema per maggiori informazioni.

### ■ Registrazione del telefono

Per poter registrare il portatile nel sistema, è necessario che l'amministratore abbia predisposto il sistema.

## Collegamento di Office 60IP

### ■ Collegamenti

- |   |                            |
|---|----------------------------|
| LAN   | Collegare alla rete IP     |
|  | Collegamento microtelefono |
|  | Collegamento alimentazione |

#### Nota:

L'indirizzamento IP e la messa in funzione del telefono vengono eseguiti dal gestore del sistema. Gli indirizzi IP nonché ulteriori informazioni relative all'apparecchio sono disponibili tramite la modalità impostazione.

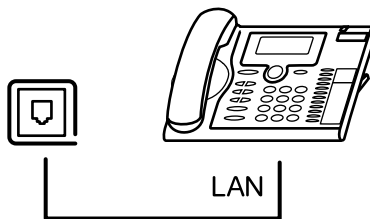

### ■ Collegamento del telefono alla LAN

Questo telefono comunica attraverso lo stesso collegamento del PC (rete IP / LAN). Pertanto non occorre un collegamento telefonico speciale. Rivolgersi al gestore del sistema in caso di dubbi durante il collegamento del telefono.

- Collegare il cavo di collegamento LAN (non fornito in dotazione) ad una presa LAN.
- Inserire il connettore libero del cavo nella presa LAN sul fondo del telefono.
- Solo montaggio su tavolo: Far passare il cavo attraverso una delle guide sulla base di supporto per evitare trazioni.

### ■ Collegamento del PC alla LAN

Se necessario, è possibile collegare al telefono il PC o un altro apparecchio LAN, ad esempio una stampante.

- Collegare il cavo di collegamento LAN (non fornito in dotazione) al collegamento di rete del PC.
- Inserire il connettore libero del cavo nella presa PC sul fondo del telefono.
- Solo montaggio su tavolo: Far passare il cavo attraverso una delle guide sulla base di supporto per evitare trazioni.

## ■ Collegamento dell'alimentazione di corrente

Se la LAN supporta il Power-Over-Ethernet (PoE), il telefono viene alimentato dal cavo di collegamento LAN e non è necessario l'alimentatore.

Se la LAN non supporta PoE o è stato attivato uno switch fra LAN e telefono che non supporta il PoE, è necessario l'alimentatore opzionale disponibile in commercio per alimentare il telefono.

### Nota:

Utilizzare solo l'alimentatore originale opzionale disponibile in commercio.

- Inserire il connettore circolare del cavo di corrente sul fondo del telefono nell'apposita presa.
- Solo montaggio su tavolo: Far passare il cavo attraverso una delle guide sulla base di supporto per evitare trazioni.
- Collegare l'alimentazione alla rete.

## ■ Registrazione del telefono

Per poter utilizzare il telefono con il sistema, è necessario che l'amministratore abbia registrato il telefono sul sistema.

<b>A</b>	
Accesso al menu .....	17
Addebiti .....	9, 29, 44
Annuncio .....	56
Anomalie di funzionamento .....	65
Apparecchio da tavolo .....	70
Attivazione dell'annuncio .....	28
Attivazione/disattivazione della chiamata discreta 46	
Attivazione/disattivazione di DTMF (selezione multifrequenza) .....	43
Audio .....	51
Avviso di ch. in coda .....	56
Avviso di chiamata in coda ad un utente interno 26	
<b>B</b>	
Bloccare .....	38
Blocco tasti .....	2
<b>C</b>	
Cancellazione del tasto .....	61
Cancellazione di una voce dell'agenda .....	58
Caratteristiche di chiamata .....	52
Cartellini .....	3
Cercapersone .....	45
Cercapersone (Pager) .....	45
Chiamata privata con PIN .....	29
CLIR .....	47
Coascolto .....	11
Collegamenti .....	72
Collegamenti IP .....	73
Collegamento del PC alla LAN .....	73
Collegamento del telefono al sistema .....	72
Collegamento del telefono IP alla LAN .....	73
Collegamento dell'alimentazione di corrente .....	74
Collegare .....	32
Collegare il telefono .....	72, 73
Comandi funzione .....	62
Come muovere l'indicatore d'inserimento .....	16
Conferenza .....	31
Configurare il sistema Voice Mail .....	59
Configurazione dei tasti .....	60
Configurazione della selezione multifrequenza (DTMF) .....	53
Contenuto della fornitura .....	69
Contrasto display .....	50
Correzione dell'inserimento .....	16
Creazione di nuova voce della rubrica .....	57
<b>D</b>	
Destinazione d'uso .....	6
Deviare su .....	56
Deviazione .....	34
Deviazione condizionata di chiamata .....	35
Deviazione di chiamata .....	34, 36, 37
Deviazione su informazione .....	37
Deviazione su Voice Mail .....	36
Dipendenza dal sistema .....	67
Dipendenza dal software .....	67
Display .....	13, 50
Disposizioni della licenza GNU .....	66
DTMF (Selezione multifrequenza) .....	53
Durata della conversazione .....	9
<b>E</b>	
Effettuare una chiamata con un altro apparecchio 44	
Elementi di comando .....	2
Esclusione del Microfono .....	11
<b>F</b>	
Formulazione di funzioni .....	62
Funzioni comfort per telefonare in modo efficiente .....	19
<b>G</b>	
Gestione dell'assenza .....	34
Guasto .....	65
Guida menu .....	17
Guida utente .....	12
<b>I</b>	
Identifica (MCID - Malicious Call Identification) .	47
Identificazione delle chiamate maliziose .....	47
Impianto cercapersone .....	45
Impostazione delle caratteristiche di chiamata .	51
Impostazioni del display .....	50
Impostazioni IP .....	63
Impostazioni locali .....	63
Inclusione .....	56
Influssi ambientali .....	5
Info documenti .....	6
Informazioni per l'utente .....	5
Inserimento numeri .....	15
Installazione .....	68
invio di messaggi di testo .....	41
<b>L</b>	
LED .....	2, 18
lettura dei messaggi di testo .....	42
Lista Chiamate .....	23, 24
<b>M</b>	
Maiuscole e minuscole .....	16
Manutenzione .....	5

MCID .....	47
Melodia .....	52
Memorizzare funzione sul tasto .....	61
Menu Fox .....	2
Messa in funzione .....	68
Messaggio di saluto personale .....	59
Modalità di selezione DTMF .....	43
Modifica di una voce dell'Agenda .....	58
Modifica PIN .....	54
Modo Testò .....	15, 16
Montaggio a parete .....	71
Montaggio del telefono .....	70

## N

Norme di sicurezza .....	5
Not configured .....	65

## O

Opzioni .....	69
---------------	----

## P

Parcheggiare .....	33
Per memorizzare il numero telefonico sul tasto configurabile .....	60
Per regolare il volume .....	51
Per rispondere alla chiamata .....	9
PoE .....	74
Posizionamento del telefono .....	70
Premere il tasto .....	14
Protezione .....	56
Protezione dalle chiamate .....	56

## R

Regis.agenda .....	21, 22
Registrazione del telefono .....	72
Registrazione del telefono IP .....	74
Regolazione del volume .....	51
Responsabilità .....	67
Ricerca tramite l'impianto cercapersone .....	45
Ricezione dell'annuncio .....	29
Rich. alternata .....	31
Richiamata durante la conversazione .....	30
Richiesta di prenotazione automatica .....	25
Rifiutare .....	40
Rifiutare chiamata durante la fase di chiamata ..	40
Ripetizione della selezione .....	10, 24
Ripristinare le funzioni attive .....	18
Risposta ad un avviso di chiamata in coda .....	27
Risposta alla chiamata del cercapersone .....	45
Risposta alla prenotazione automatica .....	26
Risposta alla suoneria centralizzata .....	46
Risposta per assente .....	42
Ritmo suoneria .....	52

## S

Sblocco .....	39
Segnali .....	18
Selezione .....	8
Selezione con la ripetizione della selezione .....	24
Selezione con numero telefonico .....	10
Selezione con Tasto Configurabile .....	25
Selezione da lista chiamate risposte .....	24
Selezione da lista chiamate senza risposta .....	23
Selezione da rubrica .....	21
Selezione da rubriche esterne .....	22
Selezione lingua .....	53
Selezione multifrequenza (DTMF) .....	43, 53
Selezione nominativa .....	20
Selezione rapida .....	20
Si conclude la conversazione .....	9
Simboli del Display .....	4
Sistema di comunicazione .....	55
Smaltimento .....	5
Smontaggio .....	72
Software Open-Source .....	66
soppressione del numero utente .....	47
Spostarsi con il tasto di spostamento .....	17

## T

Tasti Configurabili .....	3, 61
Tasti numerici .....	15
Tasti Regolazione .....	3
Tasto Agenda .....	3
Tasto Altoparlante .....	3
Tasto Assenza .....	3, 34
Tasto Conversazione .....	3
Tasto di correzione .....	2
Tasto di spostamento .....	2
Tasto Fine .....	3
Tasto Fox .....	2, 14
Tasto funzione .....	61
Tasto menu Fox .....	14
Tasto Microfono .....	3
Tasto numero .....	60
Tasto Ripetizione .....	3
Telecomando .....	48
Telefonare .....	8
Trasferimento .....	40
Trasferimento di chiamata .....	32
Trasferimento durante la fase di chiamata .....	40
Trying to register .....	65

## V

Voice Mail .....	36
Volume chiamata .....	52

## Dichiarazione di conformità

Con la presente Aastra Telecom Schweiz AG dichiara che gli apparecchi Ascotel® e Ascotel® IntelliGate® compresi i loro accessori sono conformi ai requisiti fondamentali e alle altre disposizioni rilevanti della direttiva 1999/5/CE.

Il testo completo della dichiarazione di conformità e ogni altra documentazione relativa a questo apparecchio e ai sistemi di telecomunicazioni Ascotel® e Ascotel® IntelliGate® sono presenti all'indirizzo:

<http://www.aastra.com/docfinder>

Ascotel® e IntelliGate® sono marchi registrati di Aastra.  
Con riserva di verifica delle possibilità di fornitura e di modifiche tecniche.  
Copyright © Aastra Telecom Schweiz AG

